

4-Line Telephone

Operating Instructions

US

Manual de instrucciones

ES

IT-M704

Owner's Record

The model and the serial numbers are located at the bottom of the unit. Record the serial number in the space provided below. Refer to these numbers whenever you call upon your Sony dealer regarding this product.

Model No. IT-M704

Serial No. _____

IMPORTANT SAFETY INSTRUCTIONS

When using your telephone equipment, basic safety precautions should always be followed to reduce the risk of fire, electric shock and injury to persons, including the following:

1. Read and understand all instructions.
2. Follow all warnings and instructions marked on the product.
3. Unplug this product from the wall outlet before cleaning. Do not use liquid cleaners or aerosol cleaners. Use a damp cloth for cleaning.
4. Do not use this product near water, for example, near a bath tub, wash bowl, kitchen sink, or laundry tub, in a wet basement, or near a swimming pool.
5. Do not place this product on an unstable cart, stand, or table. The product may fall, causing serious damage to the product.
6. Slots and openings in the cabinet and the back or bottom are provided for ventilation. To protect it from overheating, these openings must not be blocked or covered. The openings should never be blocked by placing the product on the bed, sofa, rug, or other similar surface. This product should never be placed near or over a radiator or heat register. This product should not be placed in a built-in installation unless proper ventilation is provided.
7. This product should be operated only from the type of power source indicated on the marking label. If you are not sure of the type of power supply to your home, consult your dealer or local power company.
8. Do not allow anything to rest on the power cord. Do not locate this product where the cord will be abused by persons walking on it.
9. Do not overload wall outlets and extension cords as this can result in the risk of fire or electric shock.
10. Never push objects of any kind into this product through cabinet slots as they may touch dangerous voltage points or short out parts that could result in a risk of fire or electric shock. Never spill liquid of any kind on the product.
11. To reduce the risk of electric shock, do not disassemble this product, but take it to a qualified service personnel when some service or repair work is required. Opening or removing covers may expose you to dangerous voltages or other risks. Incorrect reassembly can cause electric shock when the appliance is subsequently used.
12. Unplug this product from the wall outlet and refer servicing to qualified service personnel under the following conditions:

- A. When the power cord or plug is damaged or frayed.
 - B. If liquid has been spilled into the product.
 - C. If the product has been exposed to rain or water.
 - D. If the product does not operate normally by following the operating instructions. Adjust only those controls that are covered by the operating instructions because improper adjustment of other controls may result in damage and will often require extensive work by a qualified technician to restore the product to normal operation.
 - E. If the product has been dropped or the cabinet has been damaged.
 - F. If the product exhibits a distinct change in performance.
13. Avoid using a telephone (other than a cordless type) during an electrical storm. There may be a remote risk of electric shock from lightning.
 14. Do not use the telephone to report a gas leak in the vicinity of the leak.
5. Do not attempt to recharge the batteries provided with or identified for use with this product. The batteries may leak corrosive electrolyte or explode.
 6. Do not attempt to rejuvenate the batteries provided with or identified for use with this product by heating them. Sudden release of the battery electrolyte may occur causing burns or irritation to the eyes or skin.
 7. Remove the batteries from this product if the product will not be used for a long period of time (several months or more) since during this time the battery could leak in the product.
 8. Discard "dead" batteries as soon as possible since "dead" batteries are more likely to leak in a product.
 9. Do not store this product, or the batteries provided with or identified for use with this product, in high-temperature areas. Batteries that are stored in a freezer or refrigerator for the purpose of extending shelf life should be protected from condensation during storage and defrosting. Batteries should be stabilized at room temperature prior to use after cold storage.

US

INFORMATION FOR GENERAL TELEPHONES

1. This equipment complies with Part 68 of the FCC rules. On the bottom of this equipment is a label that contains, among other information, the FCC registration number and ringer equivalence number (REN) for this equipment. If requested, this information must be provided to the telephone company.
2. The applicable registration jacks (connectors) USOC-RJ11C/RJ14C are used for this equipment.
3. This equipment is designed to be connected to the telephone network or premises wiring using a compatible modular jack which is Part 68 compliant.
The FCC compliant telephone cord and modular plug is provided with this equipment.
4. The REN is used to determine the quantity of devices which may be connected to the telephone line. Excessive RENs on the telephone line may result in the devices not ringing in response to an incoming call. In most, but not all areas, the sum of the RENs should not exceed five (5.0). To be certain of the number of devices that may be connected to a line, as determined by the total RENs, contact the local telephone company.

SAVE THESE INSTRUCTIONS

CAUTION:

To reduce the risk of fire or injury to persons by battery, read and follow these instructions.

1. Use only the following type and size battery: 6F22/6LR61 9V.
2. Do not dispose of the battery pack in a fire. The cell may explode. Check with local codes for possible special disposal instructions.
3. Do not open or mutilate the battery pack. Released electrolyte is corrosive and may cause damage to the eyes or skin. It may be toxic if swallowed.
4. Exercise care in handling battery pack in order not to short the battery with conducting materials such as rings, bracelets, and keys. The battery or conductor may overheat and cause burns.

5. If your equipment (IT-M704) causes harm to the telephone network, the telephone company will notify you in advance that temporary discontinuance of service may be required. But if advance notice isn't practical, the telephone company will notify the customer as soon as possible. Also, you will be advised of your right to file a complaint with the FCC if you believe it is necessary.
6. The telephone company may make changes in its facilities, equipment, operations or procedures that could affect the operation of the equipment. If this happens the telephone company will provide advance notice in order for you to make necessary modifications to maintain uninterrupted service.
7. If trouble is experienced with this equipment (IT-M704), for repair or warranty information, please contact Sony Direct Response Center: Tel 1-800-222-7669. If the equipment is causing harm to the telephone network, the telephone company may request that you disconnect the equipment until the problem is resolved.
8. All repairs will be performed in an authorized Sony service station.
9. This equipment cannot be used to party lines or coin lines.
10. This equipment is hearing aid compatible.

If your telephone is equipped with automatic dialers

When programming emergency numbers and (or) making test calls to emergency numbers:

1. Remain on the line and briefly explain to the dispatcher the reason for the call.
2. Perform such activities in the off-peak hours, such as early morning or late evenings.

Caution

You are cautioned that any changes or modifications not expressly approved in this manual could void your authority to operate this equipment.

Note

This equipment has been tested and found to comply with the limits for a Class B digital device, pursuant to Part 15 of the FCC Rules. These limits are designed to provide reasonable protection against harmful interference in a residential installation. This equipment generates, uses and can radiate radio frequency energy and, if not installed and used in accordance with the instructions, may cause harmful interference to radio communications. However, there is no guarantee that interference will not occur in a particular installation. If this equipment does cause harmful interference to radio or television reception, which can be determined by turning the equipment off and on, the user is encouraged to try to correct the interference by one or more of the following measures:

- Reorient or relocate the receiving antenna.
- Increase the separation between the equipment and receiver.
- Connect the equipment into an outlet on a circuit different from that to which the receiver is connected.
- Consult the dealer or an experienced radio/TV technician for help.

Table of contents

Getting Started

- 6 Read this first
 - 7 Step 1: Checking the package contents
 - 8 Step 2: Setting up the phone
 - 17 Step 3: Setting the day and time
 - 19 Step 4: Changing the display language
 - 20 Identifying the parts
 - 22 Lamp indications
-

Basics

- 23 Making calls
 - 26 Redialing
 - 27 Making another call while talking
 - 28 Receiving calls
 - 30 Receiving a call while talking
-

Telephone Features

- 31 One-touch dialing
 - 31 Storing phone numbers
 - 33 Erasing a stored phone number
 - 33 Making calls with one-touch dialing
- 34 Having a three-way conference call
 - 34 Making another call while talking
 - 35 Receiving a call while talking
- 36 Using visual message waiting service

Intercom Operation

- 37 Talking between the phones (Intercom)
- 39 Voice paging (PAGE)
- 40 Paging all phones (ALL PAGE)
- 41 Having an intercom conference call
- 42 Transferring a call
 - 43 To transfer during an intercom call
 - 43 To transfer during a page
 - 43 To transfer during an all page

Additional Information

- 44 Mounting the phone on a wall
 - 45 Using the phone during a power failure
 - 46 Maintenance
 - 47 Troubleshooting
 - 49 Specifications
 - 50 Index
-

Back cover LIMITED WARRANTY

US

Read this first

Before you use your phone, you must first set it up. Here's a quick way to set up your phone: Steps 1 and 2.

Step 1 (page 7)

First, unpack the phone and the supplied accessories.



Step 2 (pages 8 to 16)

Next, you need to do four things to set up the phone, including finding the best location for the phone.

That's it!

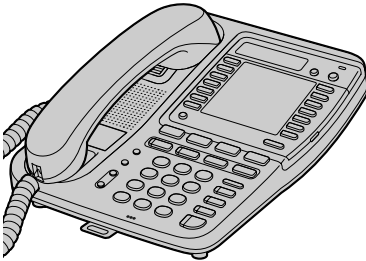

For the date and time setting, follow the procedure in “Step 3 Setting the day and time” on page 17.

For changing the display language, follow the procedure in “Step 4 Changing the display language” on page 19.

Step 1

Checking the package contents

Make sure you have received the following items in the package. If anything is missing, contact your local Sony dealer.

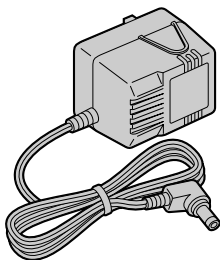

AC power adaptor (AC-T71)

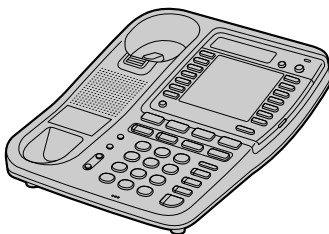

Phone

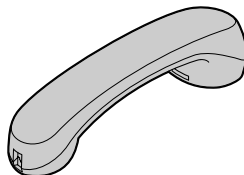

Handset

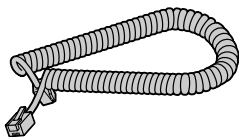

Handset cord

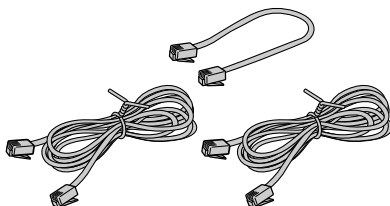

Telephone line cords (3)

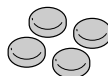

Pads (4)

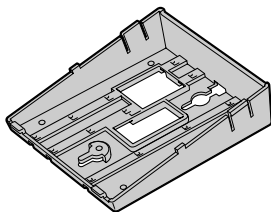

Wall bracket/stand for phone

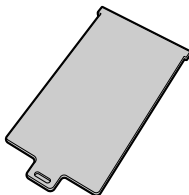

Quick sheet

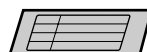

Assignment of using line sticker

Step 2

Setting up the phone

Do the following steps:

- Connect the phone
- Assigning station number
- Choose the dialing mode
- Enabling/disabling the line

Note on installation

Install the unit:

- on a level surface
- away from heat sources, such as radiators, airducts, and sunlight
- away from excessive moisture, extremely low temperatures, dust, mechanical vibration, or shock

Connect the phone

You can connect a maximum of 16 phones (IT-M704 or IT-M804) to use your phone as an intercom phone, in addition to using as the 4-line telephone.

To use the intercom features, you must connect all phones (IT-M704 or IT-M804) to the LINE 1 jack correctly.

If you set the dialing mode and date and time on this phone after connecting other phones, these settings will be set automatically to every phone.

If you want to hang the phone on the wall, mount the phone first (see page 44).

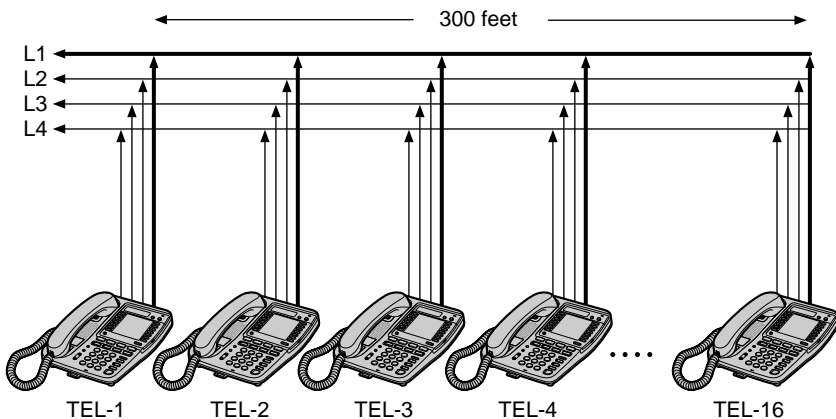

Note

If the each line is not connected correctly, you cannot use the functions of this phone.

The connection method differs according to the conditions of indoor wiring.

[Wiring 1]

Conduct connections follow the procedure in “To connect the phone to two outlets having two lines” on page 10.

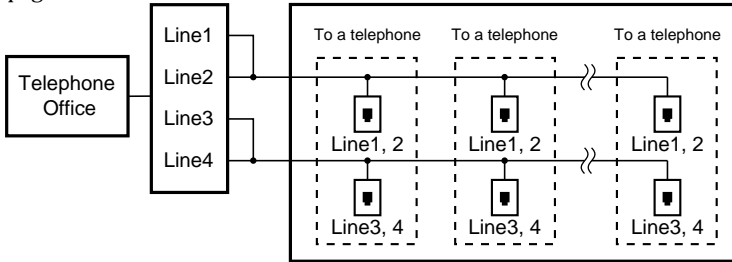

[Wiring 2]

Conduct connections follow the procedure in “To connect the phone to four separate outlets” on page 11.

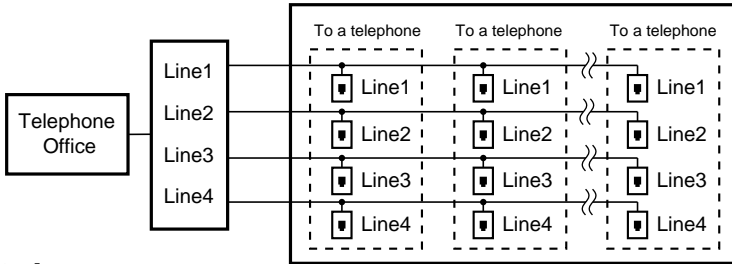

[Wiring 3, 4]

When there is only one outlet for one telephone, wiring work is necessary.

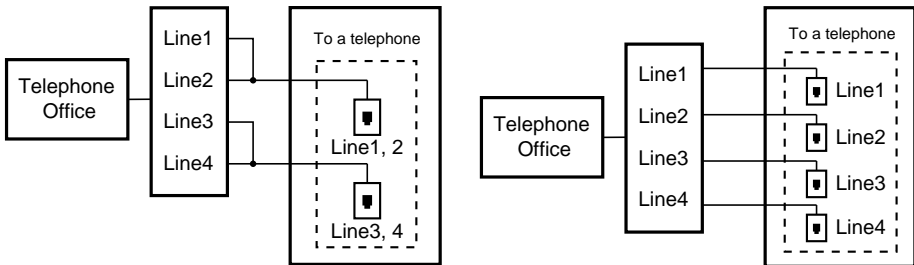

To connect the handset

Connect one end of the handset cord to the handset and the other end to the HANDSET jack on the phone.

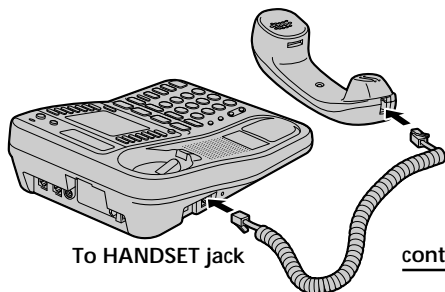

To HANDSET jack

continued

Step 2: Setting up the phone (continued)

To connect the phone to two outlets having two lines

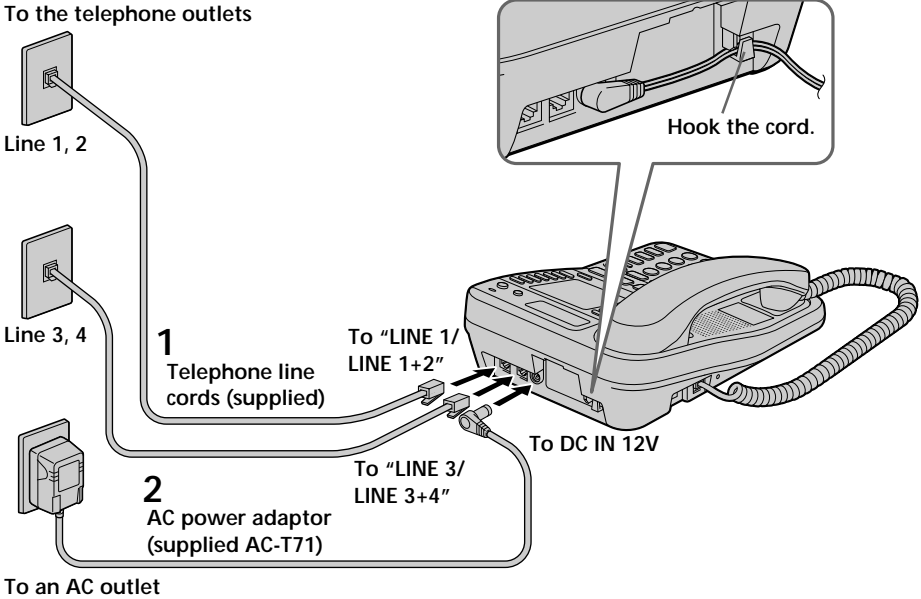

- 1 Connect the telephone line cords to the "LINE 1/LINE 1+2" and "LINE 3/LINE 3+4" jacks and to the telephone outlets.
- 2 Connect the AC power adaptor to the DC IN 12V jack and to an AC outlet.

Tips

- If your telephone outlet is not modular, contact your telephone service company for assistance.
- L1 is the first phone line connected to center pair of wires. L2 is the second phone line connected to outer pair of wires.

Modular

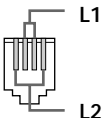

To connect the phone to four separate outlets

If you have single line outlet, you need two Two-Line adaptors (not supplied) to connect the phone to the four separate outlets.

To the telephone outlets

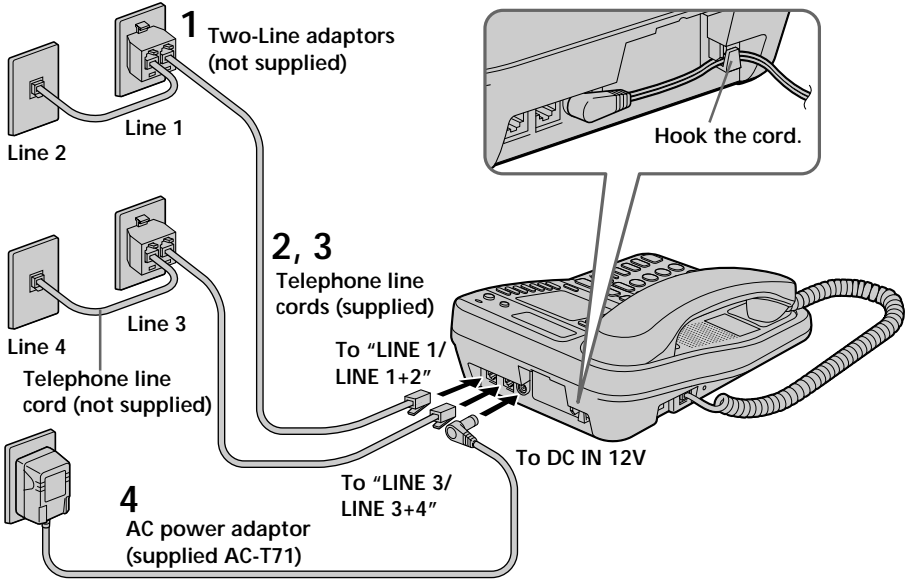

To an AC outlet

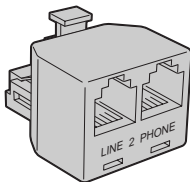

Two-Line adaptor

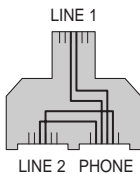

Two-Line adaptor interconnection

- 1** Connect the Two-Line adaptors to the line 1 and line 3 outlets.
- 2** Connect the telephone line cords to the "LINE 1/LINE 1+2" and "LINE 3/LINE 3+4" jacks and to the Two-Line adaptors.
- 3** Connect the telephone line cords to the Two-Line adaptors and to the line 2 and line 4 outlets.
- 4** Connect the AC power adaptor to the DC IN 12V jack and to an AC outlet.

Note

The Duplex Jack adaptor cannot be used as the adaptor, which is used in step 1.

continued

Step 2: Setting up the phone (continued)

Notes

- Conduct connections instructed on page 10 or 11 first, when inserting battery for backup (not supplied) in case for a power failure. If “POWER FAILURE” remains displayed when you connect the AC power adaptor to an AC outlet for the first time, remove the battery from the phone and unplug the AC power adaptor, then plug it into an AC outlet.
- Use only the supplied AC-T71 AC power adaptor. Do not use any other AC power adaptor.
- Connect the AC power adaptor to a continuous power supply.
- Place the phone close to the AC outlet so that you can unplug the AC power adaptor easily.

Polarity of the plug



Tips

- Phones other than the IT-M704 and IT-M804 phones cannot be connected to LINE 1 jack.
- Connection and utilization of Private Branch Exchange (PBX) is not possible.

Connecting a computer or FAX

You can connect a computer or FAX, etc. to the DATA jack.

For the line to be used for data communication, select L2, L3 or L4 using the DATA LINE SELECT switch.

Notes

- “LINE 2”, “LINE 3” or “LINE 4” is used for receiving or sending computer or FAX data in addition to making or receiving calls.
If a call comes in on the line selected with the “call waiting” service while a computer or FAX connected to the “DATA” jack is receiving or sending data, that data may be effected.
If you have data communication frequently, we recommend that you and your callers use the line selected for data communication only.
- Connection to ADSL devices is not possible.
- Noise may occasionally be heard on other lines during data communication depending on the condition of the indoor wiring.

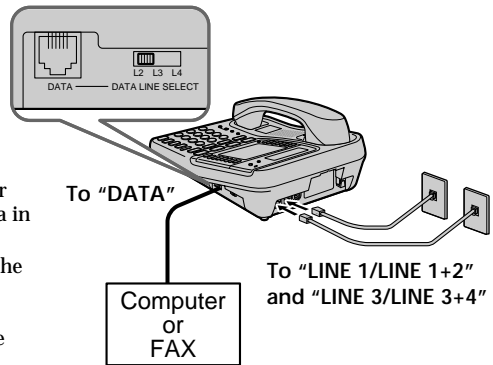

To attach the quick sheet

Attach the supplied quick sheet on the bottom of the phone.

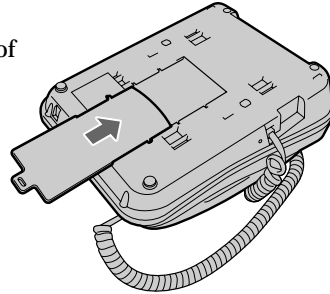

To attach assignment of using line sticker

Attach the supplied assignment of using line sticker under the speaker of the phone.

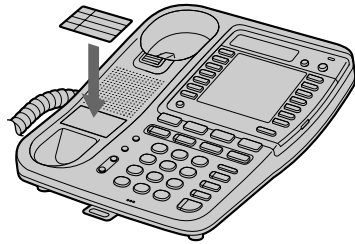

To tilt the phone

If you want to tilt the phone, attach the supplied wall bracket on the bottom of the phone.

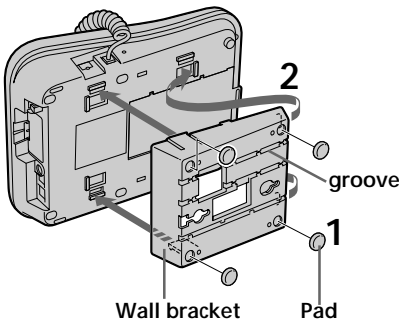

- 1** Put the four pads into the hollows of the wall bracket.
- 2** Attach the wall bracket to the telephone.
- 3** Connect the telephone line cords and AC power adaptor by following the procedure on page 10 or 11.

continued

Step 2: Setting up the phone (continued)

Assigning station number

Ensure to connect all phones (IT-M704 or IT-M804) to LINE 1 jack correctly, and then assign the station number to all phones. To confirm the assigned station number is set correctly, make an intercom call one another. See “Talking between the phones” on page 37.

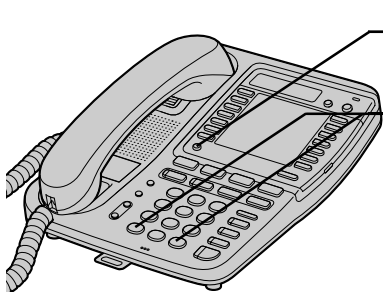

- 1 Press **PROGRAM**.
 - 2 Press ***** or **#** until “STATION #” appears on the display.
 - 3 Press **PROGRAM**.
- STATION #=??
- 4 Enter the two digits station number (01 to 16) by pressing the dialing keys.
 - 5 Press **PROGRAM**.
You will hear a long confirmation beep.

Note

If the number already used for other phone or a number except for 01 to 16 is entered in step 4, “INVALID NUMBER” will be displayed. Enter the different number.

Choose the dialing mode

For the telephone to work properly, select an appropriate dialing mode (tone or pulse).

When other phones (IT-M704 or IT-M804) are connected to the LINE 1 jack, the same dialing mode is automatically set to all the phones. Be sure to connect the phones beforehand, and set the dialing mode.

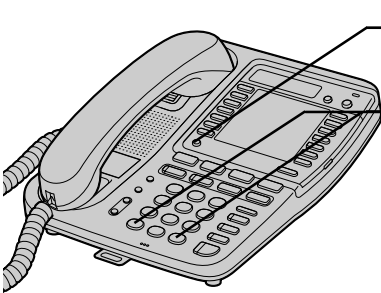

1 Press **PROGRAM**.

2 Press *** or #** until “DIAL MODE” appears on the display.

3 Press **PROGRAM**.

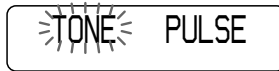

4 Press *** or #** to choose the dialing mode (“TONE” or “PULSE”), and then press **PROGRAM**.

You will hear a long confirmation beep.

Notes

- Do not allow more than 20 seconds to elapse between each step of the procedure.
- The dialing mode cannot be set for every line.

If you aren't sure of your dialing system

Make a trial call with the dialing mode set to “TONE”.

If the call connects, leave the setting as is; otherwise, set to “PULSE”.

continued

Step 2: Setting up the phone (continued)

Enabling/disabling the line

When you may not use all four lines, you need to disable the unused line for the telephone to work properly.

This setting can be set up at each phone separately.

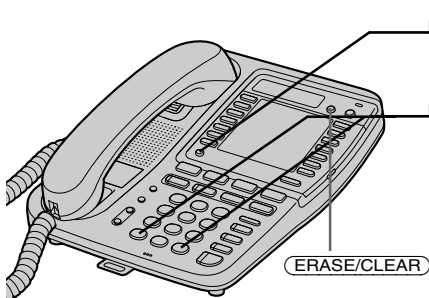

1 Press **PROGRAM**.

2 Press *** or #** until “DISABLE LINE” appears on the display.

3 Press **PROGRAM**.



4 Press *** or #** to choose the line you want to change, and then press **PROGRAM**.



5 Press *** or #** to choose “ENABLE” or “DISABLE”, and then press **PROGRAM**.

The line next to the selected line will flash and you will hear a long confirmation beep.

Repeat steps 4 and 5 for other line setting, if necessary.

To end the setting, press **ERASE/CLEAR**.

Note

You cannot disable the line 1.

Step 3

Setting the day and time

When other phones (IT-M704 or IT-M804) are connected to the LINE 1 jack, the day and time is automatically set to all the phones. Be sure to connect the phones beforehand, and set the day and time.

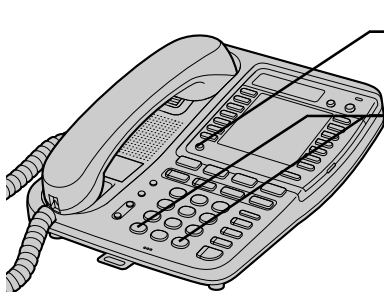

- 1 Press **PROGRAM**.
- 2 Press ***** or **#** until "DATE TIME" appears on the display.

- 3 Press **PROGRAM**.

MONTH=01

- 4 Enter the two digits for the month (01 to 12 for January to December) by pressing the dialing keys.

- 5 Press **PROGRAM**.

DAY=01

- 6 Enter the two digits for the day (01 to 31) by pressing the dialing keys.

continued

Step 3: Setting the day and time (continued)

7 Press **PROGRAM**.

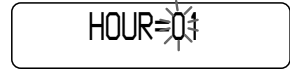

8 Enter the two digits for the hour (01 to 12) by pressing the dialing keys.

The hour is on a 12-hour cycle.

9 Press **PROGRAM**.

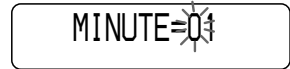

10 Enter the two digits for the minute (00 to 59) by pressing the dialing keys.

11 Press **PROGRAM**.



12 Press **⬅** ***** or **#** **➡** to choose "AM" or "PM", and then press **PROGRAM**.

You will hear a long confirmation beep.

Note

Do not allow more than 20 seconds to elapse between each step of the procedure in steps 1 to 11 and 60 seconds in step 12.

Step 4

Changing the display language

You can choose English or Spanish as the display language by following the procedure below.

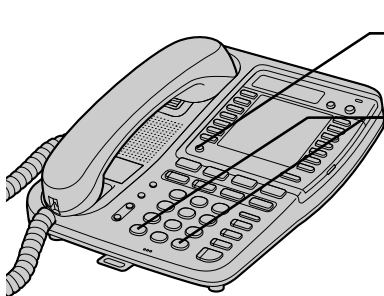

1 Press **PROGRAM**.

2 Press **←** ***** or **#** **→** until “LANGUAGE” appears on the display.

Display “IDIOMA” when you want to change the display language from Spanish to English.

3 Press **PROGRAM**.

The currently selected language flashes.



4 Press **←** ***** or **#** **→** to change the display language, and then press **PROGRAM**.

You will hear a long confirmation beep.

Note

Do not allow more than 20 seconds to elapse between each step of the procedure.

Identifying the parts

Refer to the pages indicated in parentheses for details.

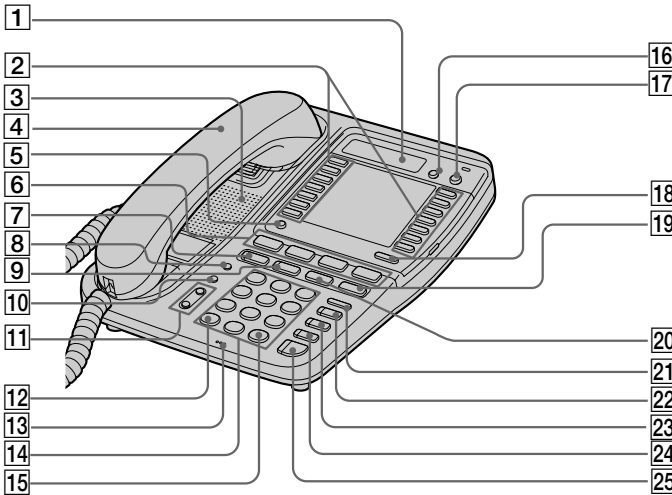

- 1** Display window
- 2** One-touch dial buttons (p. 31)
Used to store numbers on the one-touch dial.
- 3** Speaker
- 4** Handset (p. 9, 23, 28)
- 5** PROGRAM button (p. 14, 31)
Used to access the menu.
- 6** LINE buttons (1, 2, 3, 4) (p. 23, 28)
Lets you make or receive a call.
- 7** INTERCOM button (p. 37, 42)
Used to make an intercom call.
- 8** ALL PAGE button (p. 40)
Used to page all phones through the speakerphone.
- 9** CONF (conference) button (p. 34, 41)
Lets you talk with two parties at the same time.
- 10** PAGE button (p. 39)
Used to page the other phone.
- 11** VOLUME +/- button (p. 24, 29)
- 12** TONE ◀ ✖ button (p. 24)
Allows you to switch temporarily to tone dialing.
- 13** MIC (microphone)
- 14** Dialing keys (p. 23)
- 15** # ▶ button (p. 14)
- 16** ERASE/CLEAR button (p. 33, 36)
Used to erase a stored one-touch dialing memory, end the operation during the procedure.
- 17** FLASH button (p. 29)
Switches to a second call if you have "call waiting" service, or lets you make a new call.
- 18** LOWER button (p. 31)
Used to store numbers in the second memory of a one-touch dial button.

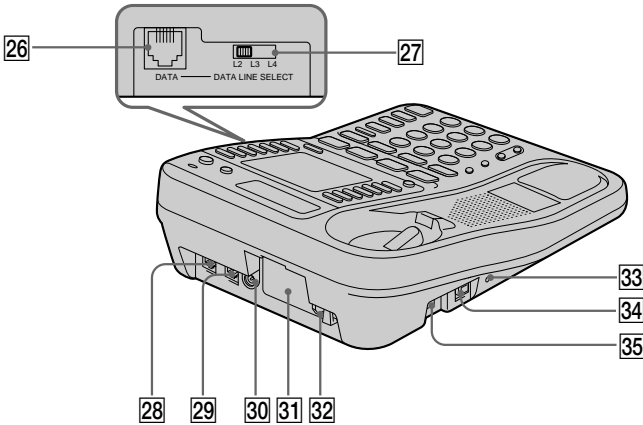

- 19 HOLD button** (p. 24, 29)
Puts a call on hold.
- 20 TRANSFER button** (p. 42)
Used to transfer a call.
- 21 REDIAL/PAUSE button** (p. 26)
Redials the last number called, inserts a pause in the dialing sequence.
- 22 BUSY REDIAL button** (p. 27)
Redials the last number called automatically when the line is busy.
- 23 MUTING button** (p. 24, 29)
Mutes your voice during a conversation.
- 24 DO NOT DISTURB button** (p. 30)
Used to turn off the call ringing and voice from the speaker.
- 25 SPEAKERPHONE (HEADSET) button** (p. 23, 24)
Used to make or receive a call through the speakerphone or the headset.
- 26 DATA jack** (p. 12)
- 27 DATA LINE SELECT switch** (p. 12)
Used to select the line for data communication.
- 28 LINE 1/LINE 1+2 jack** (p. 10, 44)
- 29 LINE 3/LINE 3+4 jack** (p. 10, 44)
- 30 DC IN 12V jack** (p. 10)
- 31 Battery compartment** (p. 45)
- 32 Hook for AC power adaptor cord** (p. 10)
- 33 RESET button** (p. 48)
- 34 HANDSET jack** (p. 9)
- 35**  (HEADSET) jack (p. 24, 29)

continued

Identifying the parts (continued)

Lamp indications

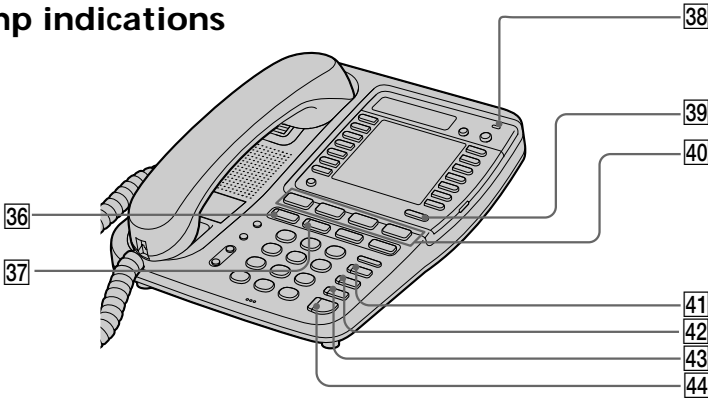

Lamp/button	Lighting pattern		Status
	Lights up	OFF	
36 INTERCOM	Lights up		Calling extension from your phone or conversation available.
	Flashes		Receiving an intercom call.
	Flashes		Other phone using extension.
37 CONF	Lights up		This function is activated.
38 MESSAGES	Flashes		There are voice mail messages.
39 LOWER	Lights up		Selecting the second memory of the one-touch dial button.
40 LINE 1 to 4	Lights up		You are using this line.
	Flashes		Receiving a call.
	Flashes		Call being held on your phone line or transferred call being made.
	Flashes		Call being held on other phone line.
	Flashes		Receiving a transferred call.
	Flashes		Line is used by other phone.
41 BUSY REDIAL	Lights up		This function is activated.
42 MUTING	Lights up		This function is activated.
43 DO NOT DISTURB	Lights up		This function is activated.
44 SPEAKERPHONE (HEADSET)	Lights up		Talking through the speakerphone or headset, paging or busy redialing.

Making calls

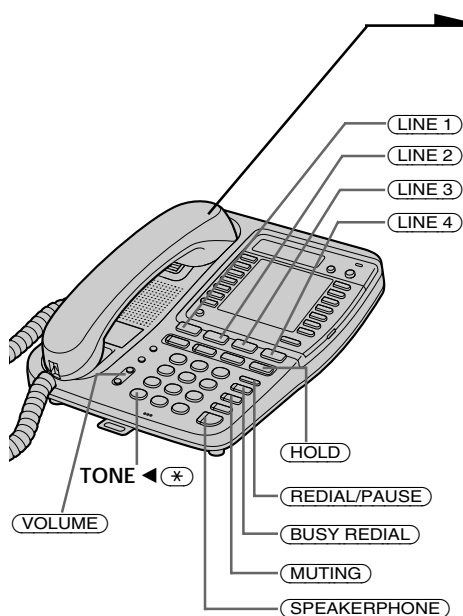

- 1 Pick up the handset (or press **(SPEAKERPHONE)**).

“=== TALK ===” appears on the display, and then the operation duration in hours, minutes and seconds is displayed.

The connected line button lights up.

When you want to select the line beforehand, press **(LINE 1)**, **(LINE 2)**, **(LINE 3)** or **(LINE 4)**.

The corresponding line button lights up.

- 2 Dial the phone number.

The phone number dialed appears on the display.

- 3 When you're done talking, replace the handset in the cradle (or press **(SPEAKERPHONE)**).

The disconnected line button goes off.

Note

If there is a line put on hold, you cannot make a call by just picking up the handset and pressing **(SPEAKERPHONE)** in step 1. Press a line button that is not used first, and then dial the phone number.

Tip

If you pick up the handset during speakerphone conversation, it will change to handset conversation, and conversely when you press **(SPEAKERPHONE)** during handset conversation, it becomes speakerphone conversation.

Making calls (continued)

Making calls when the headset is connected

When the TL-HD1 headset (not supplied) is connected to the (HEADSET) jack, you can talk through the headset.

- 1 Press (SPEAKERPHONE) (HEADSET).
The SPEAKERPHONE lamp lights up.
- 2 Dial the phone number.
- 3 When you're done talking, press (SPEAKERPHONE) (HEADSET).
The SPEAKERPHONE lamp goes off.

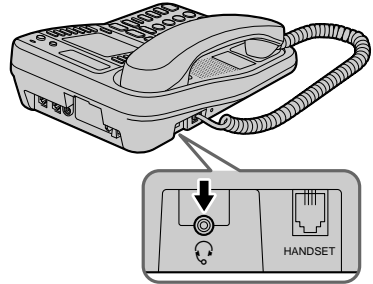

Notes

- If the headset is not connected, you will make a call through the speakerphone in step 1.
- If there is a line put on hold, you cannot make a call by just pressing (SPEAKERPHONE) (HEADSET) in step 1. Press a line button that is not used first, and then dial the phone number.

Additional tasks

To	Do this
Adjust the handset or headset volume	During phone conversation, press (VOLUME) (+) or (-). Each press of (VOLUME) (+) or (-) switches the handset or headset volume between "HIGH", "MID" (middle) and "LOW".
Adjust the speaker volume	During speakerphone conversation, press (VOLUME) (+) or (-). Each press of (VOLUME) (+) or (-) switches the speaker volume by one of 16 levels.
Put a call on hold	Press (HOLD). The line button on which a call is put on hold will flash. Press (LINE 1), (LINE 2), (LINE 3) or (LINE 4) that is flashing to resume the conversation. The corresponding line button can be pressed on every phone.
Mute your voice	Press (MUTING) to disable the microphone. The MUTING lamp lights up. Press (MUTING) again to cancel.
Switch to tone dialing temporarily	Press TONE ◀ (*). After you're connected, the line will remain in tone dialing until disconnected.

Notes

- When another extension connected to line is in use, the line button flashes .
- When another call comes in on the other line, the corresponding line button flashes and two beeps are heard from the speaker, but the phone won't ring. (see page 30).
- If a call is put on hold for more than about three minutes, you will hear an alarm.

Tips

- You can switch to speakerphone during conversation by pressing **(SPEAKERPHONE)**. Then you can replace the handset in the cradle. To switch back to the handset, pick up the handset again.
- When you pick up the handset or press **(SPEAKERPHONE)**, the vacant line is automatically connected from line 1 to line 4. When neither line is in use, line 1 is connected.

To obtain the best speakerphone performance

- You may not be able to hear the other party's voice in a noisy place. Therefore, use the speakerphone in a quiet room.
- Do not bring your hand or other objects too close to the microphone or you will hear a shrill noise ("feedback").
- When the speaker volume is loud, or the telephone has been placed close to a wall, you may find that the volume drops suddenly. This is due to a circuit in the telephone designed to protect against feedback. In such cases, lower the speaker volume slightly.

Making calls (continued)

Redialing

1 Pick up the handset (or press **(SPEAKERPHONE)**).

“=== TALK ===” appears on the display.

Press **(LINE 1)**, **(LINE 2)**, **(LINE 3)** or **(LINE 4)** to select the line, if necessary.

The corresponding line button lights up.

2 Press **(REDIAL/PAUSE)** to redial the last number dialed.

The last number dialed appears on the display and is automatically redialed.

Notes

- The last number dialed cannot be stored separately for each line. It is the very last one you have dialed using any line.
- If the last number dialed exceeds 32 digits or if it is erased, the number cannot be redialed.

Tip

When the redialed number exceeds 16 digits, the first 16 digits are displayed, and then the remaining digits are displayed one by one while the displayed numbers move from right to left across the display.

To check the last phone number dialed

When not making a call, press **(REDIAL/PAUSE)**.

The number appears on the display for 20 seconds.

To dial the number, pick up the handset (or press **(SPEAKERPHONE)**) while the number is displayed.

Note

“NO DATA” will appear on the display if the last dialed number exceeds 32 digits or if it is erased.

To erase the last phone number dialed

While the phone is not in use, press **(REDIAL/PAUSE)** twice within 20 seconds.

The number will be erased from the memory.

Busy redialing

If the other line you called is busy, the phone will automatically redial the last number dialed up to 10 times every 30 seconds until the call is connected.

When not making a call, press **(BUSY REDIAL)**.

The BUSY REDIAL lamp, MUTING lamp, SPEAKERPHONE lamp and selected line button light up and the last number dialed appears on the display.

Notes

- Busy redialing is canceled when you press **(BUSY REDIAL)**, or receive or make a call during busy redialing.
- If the last number dialed exceeds 32 digits or if it is erased, the number cannot be redialed.

Making another call while talking

Example: Making a call on line 2 while talking on line 1

1 Press **(HOLD)** while talking.

The line 1 is put on hold and the LINE 1 button flashes slowly.

2 Press **(LINE 2)**.

3 Dial a phone number for the second party.

Now you can talk to the second party on line 2.

To disconnect line 2, press **(LINE 1)**.

Notes

- If you do not press **(HOLD)** in step 1, line 1 will be disconnected.
- If a call is put on hold for more than about three minutes, you will hear an alarm.

To talk with two parties at the same time using two lines, see “Having a three-way conference call” on page 34.

Receiving calls

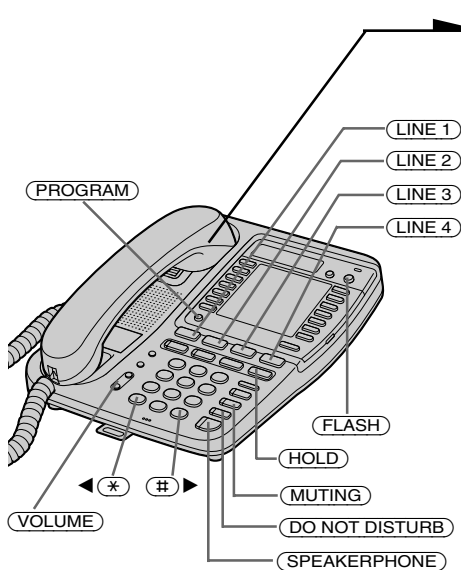

1 When you hear the phone ring;

- Pick up the handset from the phone (or press **SPEAKERPHONE**).

or

- Press **LINE 1**, **LINE 2**, **LINE 3** or **LINE 4**, whichever button is flashing.

The **SPEAKERPHONE** lamp lights up and you can talk through the speakerphone. To talk through the handset, pick up it from the cradle.

The connected line button lights up.

“=== TALK ===” appears on the display and the display also shows the operation duration in hours, minutes and seconds.

2 When you're done talking, replace the handset in the cradle (or press **SPEAKERPHONE**).

The disconnected line button goes off.

When calls come in on two or more lines at the same time

Press **LINE 1**, **LINE 2**, **LINE 3** or **LINE 4** whichever button is flashing.

To put a call on hold or disconnect the line, see “Receiving a call while talking” on page 30.

Receiving calls when the headset is connected

When the TL-HD1 headset (not supplied) is connected to the  (HEADSET) jack, you can talk through the headset.

- 1 When you hear the phone ring, press **(SPEAKERPHONE)** (HEADSET).
The SPEAKERPHONE lamp lights up.
- 2 When you're done talking, press **(SPEAKERPHONE)** (HEADSET).
The SPEAKERPHONE lamp goes off.

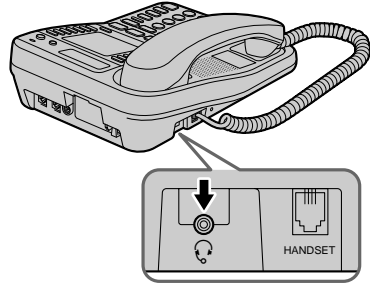

Note

If the headset is not connected, you will receive a call through the speakerphone in step 1.

Additional tasks

To	Do this
Adjust the handset or headset volume	During phone conversation, press (VOLUME) (+) or (-) . Each press of (VOLUME) (+) or (-) switches the handset or headset volume between "HIGH", "MID" (middle) and "LOW".
Adjust the speaker volume	During speakerphone conversation, press (VOLUME) (+) or (-) . Each press of (VOLUME) (+) or (-) switches the speaker volume by one of 16 levels.
Put a call on hold	Press (HOLD) . The line button on which a call is put on hold will flash. Press (LINE 1) , (LINE 2) , (LINE 3) or (LINE 4) that is flashing to resume the conversation. The corresponding line button can be pressed on every phone.
Adjust the ringer volume	Press (PROGRAM) . Press (*) or (#) up until "RING VOLUME" appears on the display, and then press (PROGRAM) . Press (*) or (#) to choose "HIGH", "MID" (middle), "LOW" or "OFF", and then press (PROGRAM) . You will hear (monitor) the phone ring with the adjusted level. While the phone is ringing, you can adjust the ringer volume by pressing (VOLUME) (+) or (-) , however, the ringer volume cannot be set to "OFF".
Mute your voice	Press (MUTING) to disable the microphone. The MUTING lamp lights up. Press (MUTING) again to cancel.
Switch to another call on ("call waiting" service*)	Press (FLASH) . Press (FLASH) again to return to the first caller.

* You need to subscribe to the service from your telephone company.

Receiving calls (continued)

Notes

- When another phone connected to line is in use, the line button flashes slowly.
- If a call is put on hold for more than about three minutes, you will hear an alarm.

Using Do Not Disturb

You can turn off the outside call and intercom call ringing of all the lines and voice from the speaker during a Page and an All Page using this function. However, when a call comes in, “** RINGING **” will be displayed even if this function is activated.

Making calls is available even if this function is activated.

While the phone is not in use or the phone is ringing, you can press

DO NOT DISTURB.

The DO NOT DISTURB lamp lights up.

To cancel this function, press **DO NOT DISTURB** again.

Note

An outside call cannot be transferred to the phone with the “DO NOT DISTURB” function activated.

Receiving a call while talking

If another call comes in while talking on the other line, the corresponding line button will flash and two beeps will be heard from the speaker.

Example: Receiving a call on line 2 while talking on line 1

1 Press **HOLD**.

Line 1 is put on hold and the LINE 1 button flashes slowly.

2 Press **LINE 2**.

Now you can talk to the other caller on line 2.

To disconnect line 2, press **LINE 1**.

Note

If you do not press **HOLD** in step 1, line 1 will be disconnected.

To talk with two parties at the same time using both line 1 and line 2, see “Having a three-way conference call” on page 34.

One-touch dialing

You can dial with a one-touch dial button by storing a phone number to that button. Since two phone numbers can be stored in a one-touch dial button, up to 28 phone numbers can be stored.

Storing phone numbers

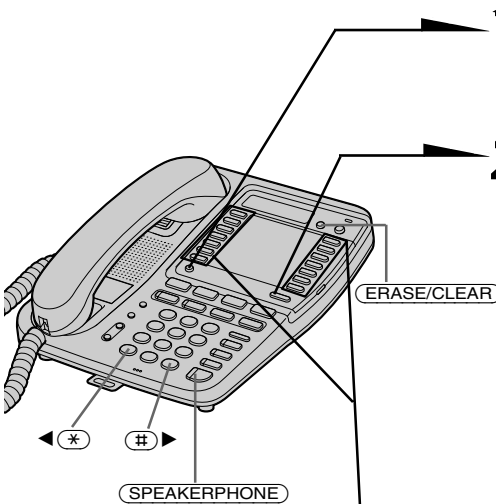

1 Press **PROGRAM**.
“ONE-TOUCH DIAL” appears on the display.

2 Select the first memory or second memory of the one-touch dial button by pressing **LOWER**.

When you store the phone number in the first memory of a one-touch dial button, make sure that the LOWER button is not lit.

When you store the phone number in the second memory of a one-touch dial button, press **LOWER** so that the LOWER button lights up.

3 Press one of the one-touch dial buttons.
“ENTER NUMBER” appears on the display.

continued

One-touch dialing (continued)

4 Enter the phone number by pressing the dialing keys.

You can enter up to 20 digits, including a tone and a pause, each of which is counted as one digit.

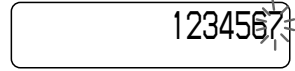

5 Press **PROGRAM**.

You will hear a long confirmation beep, and the number is stored. The display goes off.

Note

Do not allow more than 20 seconds to elapse between each step of the procedure.

Tips

- If you have entered a wrong number in step 4, press **ERASE/CLEAR**, then start from the beginning.
- You can store a flash only to the first digit.

To change a stored number

Store a new number, as described previously.

Erasing a stored phone number

- 1 Display the phone number you want to erase by pressing the one-touch dial button.
- 2 Press **ERASE/CLEAR**.
- 3 Press *** (✳)** or **# (✳)** to choose “YES”, and then press **PROGRAM**.
You will hear a long confirmation beep and the phone number is erased.

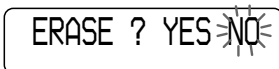

Making calls with one-touch dialing

- 1 Pick up the handset, or press **SPEAKERPHONE**.
When you want to select the phone number stored in the second memory of the one-touch dial button, press **LOWER**.
- 2 Press the desired one-touch dial button.
The phone number stored in the one-touch dial button will be dialed.

To check the phone number before one-touch dialing

When not making a call, press the desired one-touch dial button. Each time the button is pressed, the display shows the phone number, and then the display goes off successively.

To check the phone number stored in the second memory of the one-touch dial button, first press **LOWER** and then press the one-touch dial button.

The number stored in the button appears on the display for 20 seconds.

To dial the number, pick up the handset or press **SPEAKERPHONE** while the number is displayed.

Note

When there is no phone number stored to a one-touch dial button, “NO DATA” appears on the display.

Tip

When the phone number of 17 digits or more has been entered, “-” is displayed next to 15th digit and then the remaining digits are displayed after about 10 seconds.

Having a three-way conference call

You can talk on two lines at the same time.

Making another call while talking

You can talk with two parties at the same time using two lines. (Three-way conference)

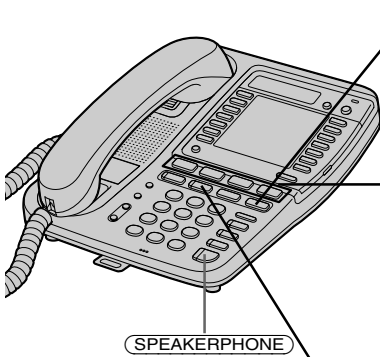

1 Press **(HOLD)** while talking on one line.

The line in use is put on hold.

2 Press **(LINE 1)**, **(LINE 2)**, **(LINE 3)** or **(LINE 4)** whichever button is not used.

3 Dial a phone number for the second party.

4 Press **(CONF)** (conference) after you're connected to the second party.

The CONF lamp lights up. Now you can talk to both parties.

When you want to return to a normal outside call, press the line button to continue the call.

Notes

- If you do not press **(HOLD)** in step 1, the first line will be disconnected.
- If three or four lines are connected or put on hold, "Three-way conference" will not be available.

Receiving a call while talking

If another call comes in while talking, the line button on which another call is coming will flash.

1 Press **(HOLD)**.

The line in use is put on hold.

2 Press **(LINE 1)**, **(LINE 2)**, **(LINE 3)** or **(LINE 4)**, in which another call is coming.

3 Press **(CONF)**.

Now you can talk to both parties. (Three-way conference)

Notes

- If you do not press **(HOLD)** in step 1, the first line will be disconnected.
- If three or four lines are connected or put on hold, “Three-way conference” will not be available.

To disconnect the lines during a three-way conference

Example: During a three-way conference between line 1 and 2

To disconnect both lines at the same time, replace the handset in the cradle.

If you talk through the speakerphone or headset, press **(SPEAKERPHONE)** **(HEADSET)**.

To disconnect line 1 and continue talking on line 2 only:

Press **(LINE 2)**.

To disconnect line 2 and continue talking on line 1 only:

Press **(LINE 1)**.

To put the lines on hold during a three-way conference

Example: During a three-way conference between line 1 and 2

Press **(HOLD)**. Both lines are put on hold.

To resume the conversations on both lines, press **(CONF)**.

To resume the conversation only on one line, press **(LINE 1)** or **(LINE 2)**, for the line you want. The other line you did not select is kept on hold.

Note

During a three-way conference, you cannot use the “call waiting” service.

Using visual message waiting service

If you subscribe to your telephone company's message service which includes this feature, the display will show that you have messages waiting to be retrieved. This phone has a special stutter dial tone and does not respond to FSK service.

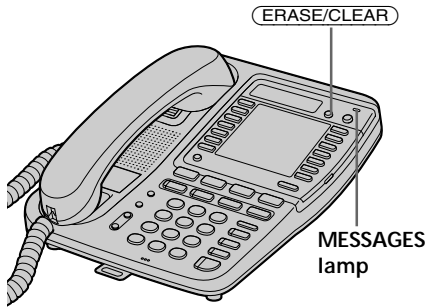

If you have messages

Example: When there are messages on line 1.

“LINE 1” and “MESSAGES” appear on the display of all phones connected to LINE 1 jack and the MESSAGES lamp of all phones flashes.

The display and the MESSAGES lamp of all phones will go off when one phone retrieves messages.

Note

You cannot use this feature, if you have not subscribed to your telephone company's message service.

For details on the availability of this service, please ask your telephone company.

If the display and the MESSAGES lamp remain flashing

If the display and MESSAGES lamp do not go off (e.g. When you retrieve your messages with other phones), you can go off the display and MESSAGES lamp manually by pressing (ERASE/CLEAR).

Note

When there are messages on two or more lines, you can turn off the message display and MESSAGES lamp on all the lines by pressing (ERASE/CLEAR). However, the display and MESSAGES lamp on other connected phones are not turned off.

Talking between the phones (Intercom)

You can converse with the other phone connected to the LINE 1 jack.

Example: Making an intercom call from station number 02 to 03.

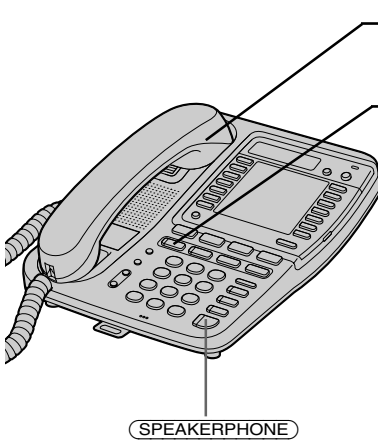

1 Pick up the handset.

2 Press **INTERCOM**.
“INTERCOM ??” appears on the display.

3 Enter the two digits station number (01 to 16) by pressing the dialing keys.

The phone makes a call immediately after the number is entered.

“INTERCOM TO 03” appears on the display of the phone making a call.

The phone rings and “INTERCOM FROM 02” appears on the display of the phone receiving a call.

When a person at the phone receiving a call picks up the handset or presses **SPEAKERPHONE** or **INTERCOM**, you can talk with each other.

4 When you’re done talking, replace the handset in the cradle.

continued

Talking between the phones (Intercom) (continued)

Notes

- An intercom call is available between two phones only. If the other phone are busy with intercom, page, or all page, you will hear a busy tone and “BUSY” will be displayed.
- If the other phone is in Do Not Disturb mode, you will hear a short busy tone and “DO NOT DISTURB” will be displayed.
- While conversing with an outside caller via the phone receiving an intercom call, you cannot make an intercom call. If you press **(INTERCOM)**, you will hear a busy tone.
- If you enter your station number mistakenly in step 3, you will hear five short error beeps. If you enter a station number which has not been assigned, “NO ANSWER” will be displayed.

Tips

- When you receive an intercom call, the phone will ring at a low level even when the “RING VOLUME” is set to “OFF”.
- While on an intercom call, the INTERCOM lamp on the connected two phones lights up and on other phones flashes.
- If you press **(INTERCOM)** in step 2 without performing step 1 on page 37, the speakerphone will automatically turn on. When you’re done talking, press **(SPEAKERPHONE)** in this case.
- If you pick up the handset during speakerphone conversation, it will change to handset conversation, and conversely when you press **(SPEAKERPHONE)** during handset conversation, it becomes speakerphone conversation.

Voice paging (PAGE)

You can page the other phone connected to the LINE 1 jack without any operation on the other phone. The phone being called rings once and the speakerphone automatically turns on.

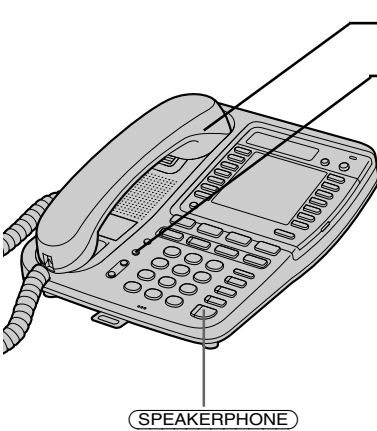

Example: Page from station number 02 to 03.

- 1** Pick up the handset.
- 2** Press **(PAGE)**.
“PAGE ??” appears on the display.
- 3** Enter the two digits station number (01 to 16) by pressing the dialing keys.
The phone pages immediately after the number is entered.
“PAGE TO 03” appears on the display of the phone making a call.
The phone rings and “PAGE FROM 02” appears on the display of the phone receiving a call.
You can begin talking.
- 4** When you’re done talking, replace the handset in the cradle.

Notes

- Paging is available between two phones only. If the other phone are busy with intercom, page, or all page, you will hear a busy tone and “BUSY” will be displayed.
- If the other phone is in Do Not Disturb mode, you will hear a short busy tone and “DO NOT DISTURB” will be displayed.
- While conversing with an outside caller via the phone to be paged, you cannot page that phone. If you press **(PAGE)**, you will hear a busy tone.
- If you enter your station number mistakenly in step 3, you will hear five short error beeps. If you enter a station number which has not been assigned, “NO ANSWER” will be displayed.

Tips

- If you press **(PAGE)** in step 2 without performing step 1, the speakerphone will automatically turn on. To disconnect the speakerphone conversation, press **(SPEAKERPHONE)**.
- A person can also answer a page by picking up the handset in step 3.

Paging all phones (ALL PAGE)

You can page all phones connected to the LINE 1 jack through the speakerphone.

Example: Page all phones from station number 02.

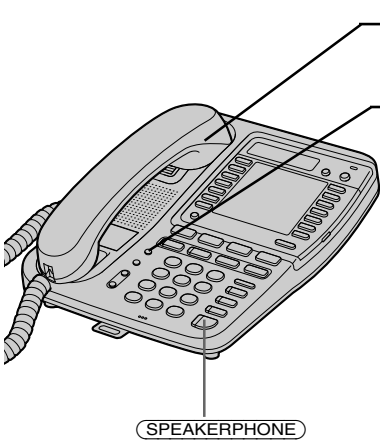

1 Pick up the handset.

2 Press **ALL PAGE**.

“ALL PAGE” appears on the display of the phone making the page.

The other phones being called ring once and “ALL PAGE 02” appears on the display.

You can page all phones through the speakerphone.

3 When you’re done talking, replace the handset in the cradle.

Notes

- When the other phone are busy with intercom, page, or all page, you cannot execute all page.
- You cannot use All Page for the phone which is on an outside call or in Do Not Disturb mode.
- Answering or finishing an all page is not available from the paged phone.

Tips

- If you press **ALL PAGE** in step 2 without performing step 1, the speakerphone will automatically turn on. To disconnect the speakerphone conversation, press **SPEAKERPHONE**.
- When being called with all page, press **SPEAKERPHONE** to cancel the calling and operate the phone.

Having an intercom conference call

While on an outside call, connecting an intercom call allows you to talk with two parties at the same time (Intercom conference call).

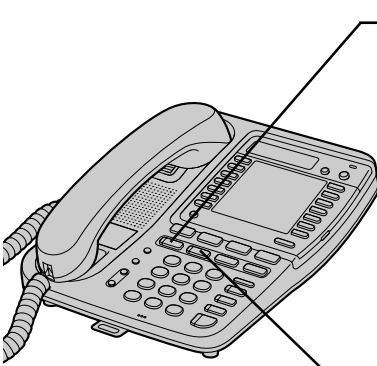

1 While conversing with an outside caller, press **INTERCOM**.
The line in use is put on hold and “INTERCOM ??” appears on the display.

2 Enter the two digit station number (01 to 16) by pressing the dialing keys.

3 Press **CONF** (conference) after you’re connected to the second party.
The CONF lamp lights up. Now you can talk to both parties.
When you want to return to a normal outside call, disconnect from one of the internal lines.

Notes

- Even if **CONF** is pressed on the phone receiving an intercom call, “intercom conference call” cannot be performed.
- If two or more lines are put on hold, select the line to be included into the conversation by pressing the line button, and then perform the procedure above.

Tip

You can conduct an intercom conference if you press a line button during an outside call, with other phones also pressing the same line button.

Transferring a call

You can transfer a call to the other phone connected to the LINE1 jack.

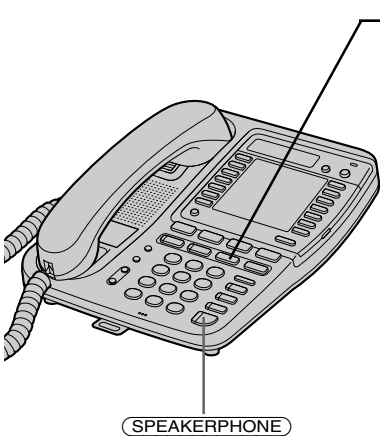

Example: When transferring the call on line 1 to station number 03.

- 1** While conversing with an outside caller, press **TRANSFER**.

The line in use is put on hold and “TRANSFER ??” appears on the display.

- 2** Enter two digits station number (01 to 16) of the phone receiving the transfer by pressing the dialing keys.

The phone makes a call immediately after the number is entered.

“TRANSFER TO 03” appears on the display of the phone making a call.

The phone rings and “LINE1 TRANSFER” appears on the display of the phone receiving a call.

- 3** When a person picks up the handset (or presses **SPEAKERPHONE**) or presses **LINE 1**, **LINE 2**, **LINE 3** or **LINE 4** whichever button is flashing on the phone receiving a transferred call, an outside call is connected.

Notes

- If there is another call from outside while transferring a call, you cannot speak to the outside caller in step 3. Press the line button you want to answer and talk.
- After step 2, if the phone receiving the transferred call does not perform step 3 within about one minute after the handset has been replaced or **(SPEAKERPHONE)** pressed on the phone transferring the call, an alarm will be heard from the phone transferring the call.
- If the other phone is in Do Not Disturb mode, you will hear a short busy tone and “DO NOT DISTURB” will be displayed.
- If the phone receiving the transfer is on an outside call or intercom call, an outside call will not be transferred, you will hear a busy tone and “BUSY” or “NO ANSWER” will be displayed.
- If two or more lines are put on hold, select the line to be transferred by pressing the line button, and then perform the procedure on page 42.
- If you enter your station number mistakenly in step 2, you will hear five short error beeps. If you enter a station number which has not been assigned, “NO ANSWER” will be displayed.

Tips

- Transferring is available even while any of phones are on an intercom call other than the phone receiving the transfer.
- When you receiving a transferred call, the phone will ring at a low level even when the “RING VOLUME” is set to “OFF”.
- You can replace the handset in the cradle or press **(SPEAKERPHONE)** after you have entered the station number in step 2.
- To cancel transferring a call, press the line button which is flashing. The conversation with an outside caller is resumed.

To transfer during an intercom call

While on an outside call, make an intercom call (see page 37). The outside call is put on hold. When the line button which is flashing is pressed on the phone called, the outside call is connected.

To transfer during a page

While on an outside call, make a Page (see page 39). The outside call is put on hold. When the line button which is flashing is pressed on the phone paged, the outside call is connected.

To transfer during an all page

While on an outside call, make an All Page (see page 40). The outside call is put on hold. The outside call is connected by pressing the line button which is flashing on every phone.

When you do not know the phone to which an outside call should be transferred, use this function.

Tip

To cancel the transfer during an intercom call, Page or All Page, press the line button which is flashing. The conversation with an outside caller is resumed.

Mounting the phone on a wall

1

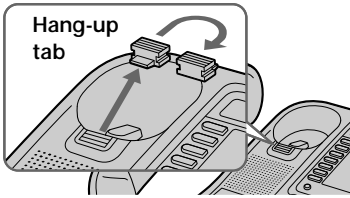

1

Remove the hang-up tab and replace it upside down.

2

Attach the wall bracket to the phone. Insert the upper tabs first, then press the phone so that the lower tabs on the wall bracket go into the phone.

2

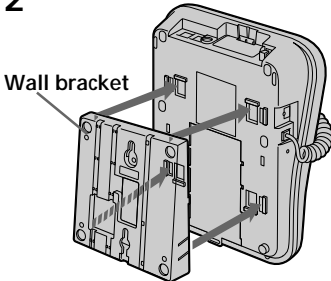

3

Attach the AC power adaptor cord and the telephone line cords to the wall bracket.

3, 4

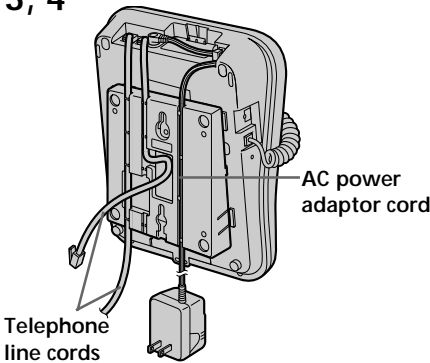

4

Plug the other end of the telephone line cords into the LINE 1/LINE 1+2, LINE 3/LINE 3+4 jacks, and plug the telephone line cord into the DATA jack if necessary.

5

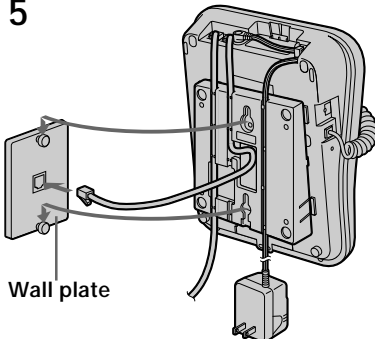

5

Hook the wall bracket to the wall plate, and plug the telephone line cords into the telephone outlets. Plug the telephone line cord into the input jack on the computer or FAX, etc., if necessary.

Using the phone during a power failure

During a power failure, you cannot make or receive calls. When power returns, reset the date and time. Other settings and memory will return as they were before the power failure.

We recommend that you install the 6F22/6LR61 9V battery (not supplied) into the phone.

When you install the 6F22/6LR61 9V battery (not supplied) into the phone

During a power failure, you can make or receive calls. However, the speakerphone does not function. To make a call, you must press the line button after picking up the handset, and to receive a call, press the line button which is flashing after picking up the handset.

The phone can be used for about 30 minutes continuously.

When making a call, you can only use the dialing keys.

During a power failure, "POWER FAILURE" appears on the display.

In the following cases, the battery has been exhausted so it needs to be replaced.

- When calls cut out during a conversation.
- When the line button does not light up or goes off quickly even if the line button is pressed after picking up the handset.
- When the display of "POWER FAILURE" becomes weak
- A clicking noise may be heard from the phone

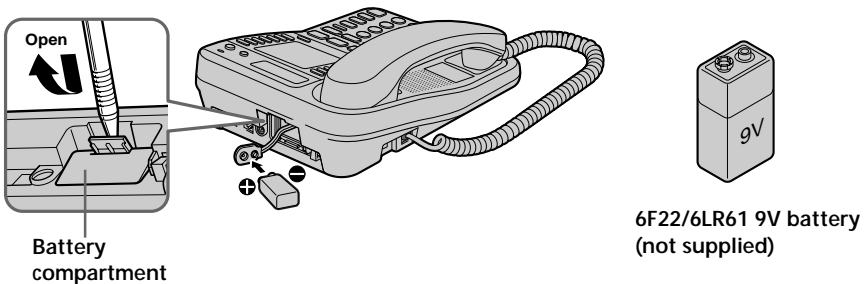

Notes

- You cannot operate the phone other than for making or receiving calls.
- If the AC adaptor is pulled out from the AC outlet when the battery is still inside the phone, the battery will discharge even if the phone is not being used. Remove the battery when unplugging the phone for a long time in order to avoid battery discharge and damage to the phone from battery leakage.
- If there is a power failure during a call with intercom, page, and all page, the call will be disconnected. When transferring a call, outside call will remain on hold even in the case of a power failure, so you can return to the outside call.

Tip

If there is a power failure during an outside call, the call may be continued, but the handset volume and speakerphone volume can not be adjusted.

Maintenance

- Clean the cabinets with a soft cloth slightly moistened with water or a mild detergent solution. Do not use any type of abrasive pad, scouring powder or solvent such as alcohol or benzine as they may damage the finish of the cabinet.
- If you have any questions or problems concerning your phone, please consult your nearest Sony dealer.

Troubleshooting

If you've experienced any of the following difficulties while using your phone, use this troubleshooting guide to help you remedy the problem. Should any problem persist, consult your nearest Sony dealer.

	Symptom	Remedy
Making/receiving calls	You hear no dial tone.	<ul style="list-style-type: none"> Make sure the telephone line cord is securely connected to the telephone outlet.
	The telephone does not connect at all, even though the number you dial is correct.	<ul style="list-style-type: none"> Make sure the dial mode is set correctly (page 15).
	The phone does not redial correctly.	<ul style="list-style-type: none"> Make sure the last dialed number is really the one you want to dial.
	You cannot hear anything from the speaker.	<ul style="list-style-type: none"> Press (VOLUME) (+) to increase the speaker volume (page 24).
	The phone does not ring.	<ul style="list-style-type: none"> "RING VOLUME" set to "HIGH", "MID" or "LOW" (page 29). Make sure the phone is not in Do Not Disturb mode (page 30).
	The line button of the unused line flashes.	<ul style="list-style-type: none"> Make sure the unused line is set to "DISABLE" (page 16).
	You hear five short error beeps when you press the line button.	<ul style="list-style-type: none"> Make sure the line is set to "DISABLE" (page 16).
One-touch dialing	A click will sound from the phone after call completion or when the connection of the call has been unsuccessful.	<ul style="list-style-type: none"> This sound is an automatic confirmation of whether or not there have been any voice messages, and not a malfunction.
	You hear five short error beeps and cannot store a number on a one-touch dial.	<ul style="list-style-type: none"> Make sure you follow the procedure for storing the number correctly (page 31). Make sure the number (including the tone and pause digits) does not exceed 20 digits.
	One-touch dialing is incorrect.	<ul style="list-style-type: none"> Store the correct number (page 31).

Troubleshooting (continued)

	Symptom	Remedy
Visual message waiting	You cannot use visual message waiting service.	<ul style="list-style-type: none"> Make sure you have subscribed to visual message waiting service (see page 36).
	When pressing (INTERCOM) , you hear a busy tone and cannot make an intercom call.	<ul style="list-style-type: none"> The other phone is on an intercom call.
Intercom	When pressing (INTERCOM) or (PAGE) , you hear a short busy tone and cannot make an intercom call or make a paging.	<ul style="list-style-type: none"> Make sure that the other phone (IT-M704 or IT-M804) is connected to the LINE 1 jack correctly. Make sure a phone other than the IT-M704 and IT-M804 phone is not connected to the LINE 1 jack. Make sure that all phones are appropriately connected according to the indoor wiring (page 9). Make sure the phone is not in Do Not Disturb mode (page 30).
	The dialing mode, date and time and station number is incorrect.	<ul style="list-style-type: none"> The data of these settings were not sent to the phones correctly. Set these settings up again.

To reset the phone

If any of these remedies do not work, unplug the AC power adaptor. If the battery is still inserted in the phone, take it out. When the phone won't be reset yet, press RESET button on the left side of the phone with a ball-point pen, etc.

The day and time setting and last phone number dialed will be erased.

Note

When you reset the phone by pressing RESET button, messages, the dialing mode and Do Not Disturb settings may be erased.

To return the phone to the factory setting

When you need to erase the whole contents of one-touch dial and all settings, reset the phone by following the procedure below.

To return the phone to the factory setting, unplug the AC power adaptor, and then plug it while pressing **(ERASE/CLEAR)**. If the battery is still inserted in the phone, take it out first.

Specifications

Power source

DC 12V from AC power adaptor AC-T71

Dial signal

Tone, 10 PPS (pulse) selectable

Dimensions

Approx. 7 ⁷/₈ x 2 ⁵/₈ x 9 ¹/₄ inches
(w/h/d)
(approx. 199 x 68.2 x 235.5 mm)

Mass

Approx. 1 lb 14 oz
(approx. 990 g)

Supplied accessories

See page 7.

Design and specifications are subject to change without notice.

Index

A

- Assigning station number 14
- Adjusting the volume
 - handset 24, 29
 - headset 24, 29
 - ringer 29
 - speaker 24, 29

B

- Busy redialing 27

C

- Call waiting service 29
- Conference 34, 41
- Connection 8

D, E, F, G

- Dialing mode
 - choosing 15
 - switching to tone dialing temporarily 24
- Disable the line 16
- Display language 19
- Do Not Disturb 30

H

- Headset 24, 29
- Hold 24, 29

I, J, K

- Identifying the parts 20
- Intercom 37
- Intercom conference 41

L

- Lamp indications 22

M, N

- Making calls 23
- Mounting the phone on a wall 44

O

- One-touch dialing 31

P, Q

- Package contents 7
- Paging all phones 40
- Power failure 45
- Pulse dialing 15

R

- Receiving calls 28
- Redialing 26
- Reset the phone 48
- Return to the factory setting 48

S

- Setting up
 - dialing mode 15
 - phone 8
- Speakerphone performance 25
- Specifications 49

T, U

- Talking between the phones 37
- Three-way conference 34
- Tone
 - dialing 15
 - switching to 24
- Troubleshooting 47
- Transferring a call 42

V, W, X, Y, Z

- Visual message waiting service 36
- Voice paging 39
- Volume
 - handset 24, 29
 - headset 24, 29
 - ringer 29
 - speaker 24, 29

Registro del propietario

Los números de modelo y de serie se encuentran en la parte inferior del teléfono. Anote el número de serie en el espacio que se proporciona a continuación. Refiérase a estos números cada vez que se comunique con su distribuidor Sony con respecto al producto.

Modelo N° IT-M704

Serie N° _____

IMPORTANTES INSTRUCCIONES DE SEGURIDAD

A fin de reducir el riesgo de incendio, descarga eléctrica y lesiones a las personas cuando usted use su equipo telefónico, siempre debe observar precauciones básicas de seguridad, entre ellas:

1. Lea y entienda todas las instrucciones.
2. Siga todas las advertencias e instrucciones indicadas en el producto.
3. Desconecte este producto de la línea telefónica antes de limpiarlo. No use limpiadores líquidos ni en aerosol. Use un paño húmedo para limpiarlo.
4. No use este producto cerca del agua, por ejemplo, cerca de una bañera, lavabo, fregadero de cocina o lavadora, en un sótano mojado o cerca de una piscina.
5. No ponga este producto sobre un carrito, estante o mesa inestables. El aparato se puede caer y ocasionar daños graves al teléfono.
6. Las ranuras y aberturas situadas en la parte posterior o inferior son parte del sistema de ventilación. Para evitar el calentamiento del aparato, no obstruya o cubra las ranuras de ventilación y evite dejarlo sobre la cama, sofá, sillón o superficie similar. Este producto nunca debe colocarse cerca de un radiador o calefacción, o encima de éste. Este producto no debe colocarse en una instalación empotrada salvo que se provea ventilación apropiada.
7. Este producto sólo debe operarse desde el tipo de fuente de alimentación indicada en la etiqueta de especificaciones. Si no está seguro del tipo de fuente de alimentación en su hogar, consulte con su distribuidor o compañía de electricidad local.
8. No deje que nada descansa sobre el cable eléctrico. No sitúe este producto en un lugar donde el cable esté expuesto a abuso debido al tránsito de la gente.
9. No sobrecargue los tomacorrientes de pared y cables de extensión, ya que esto puede ocasionar el riesgo de incendio o shock eléctrico.
10. Nunca introduzca a presión objetos de ningún tipo en este producto a través de las ranuras del gabinete, ya que pueden hacer contacto con un punto de voltaje peligroso u ocasionar un cortocircuito entre piezas que podría conducir a incendios o shock eléctrico. Nunca derrame líquidos de ningún tipo sobre el producto.
11. Para reducir el riesgo de shock eléctrico, no desarme este producto; en caso de necesitarse servicio o reparación, llévelo a personal de servicio calificado. El abrir o quitar las tapas puede exponerle a voltaje peligroso u otros riesgos. El reensamblaje incorrecto puede ocasionar shock eléctrico cuando el aparato se use posteriormente.

12. Desconecte este producto de la línea telefónica y refiera el servicio a personal de servicio calificado bajo las siguientes condiciones:

- A. Cuando el cable eléctrico o el enchufe se encuentra dañado o deshilachado.
- B. Si se ha derramado líquido dentro del producto.
- C. Si el producto ha estado expuesto a lluvia o agua.
- D. Si el producto no opera normalmente al seguir las instrucciones de operación. Sólo debe ajustar los controles incluidos en las instrucciones de operación, ya que el ajuste incorrecto de otros controles puede producir daños y a menudo exigirá trabajo extenso por un técnico calificado para restaurar el producto a las operaciones normales.
- E. Si el producto se ha dejado caer o el gabinete está dañado.
- F. Si el producto exhibe un cambio perceptible de operación.

13. Evite usar un teléfono (que no sea del tipo inalámbrico) durante una tormenta eléctrica. Existe la remota posibilidad de shock eléctrico debido a rayos.

14. Para notificar una fuga de gas, no utilice el teléfono en la vecindad de dicha fuga.

3. No abra ni mutile las pilas. El electrolito liberado es corrosivo y puede ocasionar daños a los ojos o la piel. Puede ser tóxico si se ingiere.

4. Tenga cuidado al manejar las pilas a fin de evitar cortocircuitos de la pila con materiales conductores tales como anillos, pulseras y llaves. La pila o el conductor puede sobrecalentarse y ocasionar quemaduras.

5. No intente cargar las pilas suministradas o identificadas para uso con este producto. Pueden producirse fugas de electrolito corrosivo, o las pilas pueden explotar.

6. No intente calentar las pilas suministradas o identificadas para uso con este producto para prolongar su vida útil. Puede producirse una inesperada fuga de electrolito de las pilas, con riesgo de quemaduras o irritación en la piel o los ojos.

7. Si no piensa utilizar este producto durante largo tiempo (un mes o más) extraiga las pilas, ya que podrían producirse fugas.

8. Deseche inmediatamente las pilas totalmente agotadas, ya que son más propensas a sufrir fugas.

9. No guarde este producto, ni las pilas suministradas o identificadas para uso con este producto, en zonas sometidas a altas temperaturas. Si guarda las pilas en un refrigerador para prolongar su duración en condiciones de almacenamiento, debe protegerlas de la condensación durante su almacenamiento y durante el desescarchado. Antes de utilizarlas, debe dejarlas a temperatura ambiente hasta que recuperen la temperatura normal de funcionamiento.

GUARDE ESTAS INSTRUCCIONES

PRECAUCIÓN:

Para reducir el riesgo de incendio o lesión a personas debido a la pila, lea y siga estas instrucciones:

- 1. Sólo debe utilizar una pila del siguiente tipo y tamaño: 6F22/6LR61 9V.
- 2. No deseche las pilas en una hoguera ya que la pila puede explotar. Compruebe los reglamentos locales sobre posibles instrucciones especiales de desecho.

INFORMACIÓN GENERAL SOBRE LOS TELÉFONOS

1. Este equipo cumple con la Parte 68 de las reglas de la FCC. En la base de este equipo hay una etiqueta que contiene, entre otra información, el número de registro de la FCC y el número de equivalencia de timbre de llamada (REN) para este equipo. Cuando se solicite, esta información deberá ofrecerse a la compañía telefónica.

2. Las tomas (conectores) de registro aplicable USOC-RJ11C/RJ14C se utiliza para este equipo.

3. Este equipo ha sido diseñado para conectarse a la red telefónica o la de un usuario utilizando una toma modular compatible que esté de acuerdo con la Parte 68 de la FCC.

Con este equipo se suministran un cable y una clavija modular que cumplen con las normas de la FCC.

4. El REN se utiliza para determinar la cantidad de dispositivos que podrán conectarse a la línea telefónica. El exceso de REN conectados a la línea telefónica puede resultar en que los dispositivos no contesten a llamadas entrantes. En la mayoría de las zonas, no en todas, la suma de REN no deberá ser superior a cinco (5,0). Para enterarse del número total de REN que puede conectarse a una línea, póngase en contacto con la compañía telefónica.
5. Si su equipo (IT-M704) produce daños en la red telefónica, la compañía telefónica le notificará con antelación que es posible que se requiera la interrupción temporal del servicio. Pero si la notificación con antelación no es práctica, la compañía telefónica lo notificará al cliente lo antes posible. Además, se le notificará el derecho a realizar una reclamación a la FCC si usted lo considera necesario.
6. La compañía telefónica puede realizar cambios en sus instalaciones, equipos, operaciones, o procedimientos que pueden afectar la operación del equipo. Cuando suceda esto, la compañía telefónica le avisará con antelación para que usted realice las modificaciones necesarias para mantener ininterrumpido el servicio.
7. Si experimenta algún problema con este equipo (IT-M704), con respecto a la reparación o a la información sobre la garantía, póngase en contacto con Sony Direct Response Center: Tel 1-800-222-7669 (EE. UU. solamente). Si el equipo causa problemas en la línea, la compañía telefónica puede solicitarle que desconecte el equipo hasta que se resuelva el problema.
8. Todas las reparaciones deberá realizarlas un centro de reparaciones Sony.
9. Este equipo no deberá utilizarse en líneas compartidas ni en líneas de pago previo.
10. Este equipo es compatible con dispositivos para ayuda a la audición.

Si su teléfono dispone de marcadores automáticos

Cuando programe números de emergencia y (o) realice llamadas de prueba a los mismos:

1. Permanezca poco tiempo en la línea y explique a la otra parte la razón de la llamada.
2. Realice tales actividades en horas no punta, como por la mañana temprano o a últimas horas de la tarde.

Precaución

Se le advierte que cualquier cambio o modificación no aprobado expresamente en el presente manual podría anular su autorización para operar este equipo.

Nota

Este equipo se ha sometido a pruebas y se ha determinado que cumple los límites para un aparato digital Clase B de conformidad con la Parte 15 de las Reglas FCC. Dichos límites están diseñados para brindar protección razonable contra interferencia dañina en una instalación residencial. Este equipo genera, utiliza y puede radiar energía de radiofrecuencia y, si no se instala y se usa de acuerdo con las instrucciones, puede ocasionar interferencia dañina en las radiocomunicaciones. Sin embargo, no hay garantía de que no ocurra interferencia en una instalación específica. En caso de que este equipo ocasione interferencia dañina en la recepción de radio o televisión, que se puede determinar apagando y encendiendo el equipo, se le insta al usuario a que trate de corregir la interferencia mediante una o más de las siguientes medidas:

- Reorientar o reubicar la antena de recepción.
- Aumentar la separación entre el equipo y el receptor.
- Conectar el equipo en un enchufe de un circuito distinto al circuito al cual está conectado el receptor.
- Consultar con el distribuidor o con un técnico experimentado de radio/televisión para ayuda.

Índice

Preparativos

- 6 Lea esto en primer lugar
 - 7 Paso 1: Comprobación del contenido del paquete
 - 8 Paso 2: Instalación del teléfono
 - 17 Paso 3: Introducción del día y de la hora
 - 19 Paso 4: Cambio del idioma de las indicaciones
 - 20 Identificación de las partes
 - 22 Indicaciones de las lámparas
-

Operaciones básicas

- 23 Realización de llamadas
 - 26 Repetición de la marcación
 - 27 Realización de otra llamada durante la conversación
 - 28 Recepción de llamadas
 - 30 Recepción de una llamada durante la conversación
-

Funciones del teléfono

- 31 Marcación abreviada
- 31 Almacenamiento de números de teléfono
- 33 Borrado de un número de teléfono almacenados
- 33 Realización de llamadas con la marcación abreviada
- 34 Realización de una llamada de conferencia tripartita
- 34 Realización de otra llamada durante la conversación
- 35 Recepción de una llamada durante la conversación
- 36 Utilización del servicio de espera con mensaje visual

Operación de intercomunicación

- 37 Conversación entre teléfonos (Intercomunicación)
- 39 Buscapersonas vocal (BUSCAR)
- 40 Buscapersonas en todos los teléfonos (BUSCAR TODOS)
- 41 Realización de una llamada de conferencia con intercomunicación
- 42 Transferencia de una llamada
- 43 Para transferir durante una llamada de intercomunicación
- 43 Para transferir durante la función buscapersonas
- 43 Para transferir durante la función buscapersonas en todos los teléfonos

Información adicional

- 44 Montaje del teléfono en una pared
 - 45 Utilización del teléfono durante un corte del suministro eléctrico
 - 46 Mantenimiento
 - 47 Solución de problemas
 - 49 Especificaciones
 - 50 Índice alfabético
-
- 53 GARANTÍA LIMITADA

ES

Lea esto en primer lugar

Antes de utilizar su teléfono, tendrá que instalarlo. A continuación se indica la forma rápida de hacerlo: Pasos 1 y 2.

Paso 1 (página 7)

En primer lugar, desembale el teléfono y los accesorios suministrados.



Paso 2 (páginas 8 a 16)

A continuación, tendrá que hacer cuatro cosas para instalar el teléfono, incluyendo la búsqueda del mejor lugar para el mismo.

¡Esto es todo!

Para introducir el día y la hora, siga el procedimiento del “Paso 3 Introducción del día y de la hora” de la página 17.

Para cambiar el idioma de las indicaciones, siga el procedimiento del “Paso 4 Cambio del idioma de las indicaciones” de la página 19.

Paso 1

Comprobación del contenido del paquete

Compruebe si con el paquete ha recibido los componentes siguientes.
Si falta alguno, póngase en contacto con su proveedor Sony.

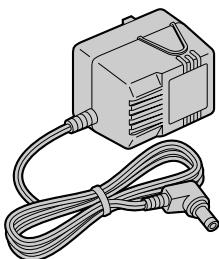

Adaptador de alimentación de CA (AC-T71)

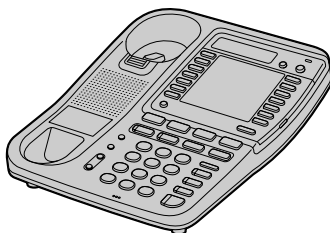

Teléfono

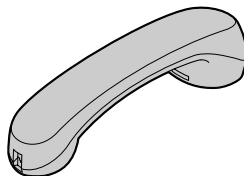

Microteléfono

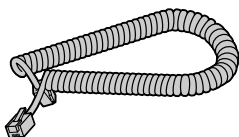

Cable del microteléfono

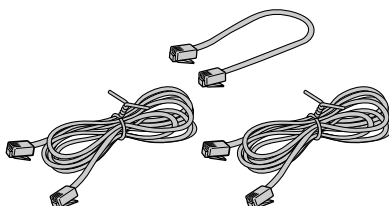

Cables de línea telefónica (3)

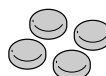

Almohadillas (4)

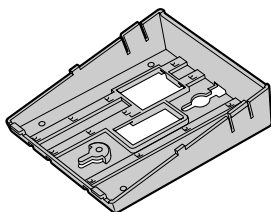

Soporte para montaje mural/
pedestal del teléfono

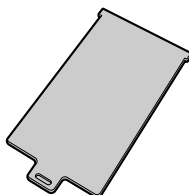

Guía rápida



Pegatina de asignación de líneas utilizadas

Paso 2

Instalación del teléfono

Realice los pasos siguientes:

- Conecte el teléfono
- Asignación del número de estación
- Elija el modo de marcación
- Habilitación/inhabilitación de la línea

Nota sobre la instalación

Instale la unidad:

- sobre una superficie nivelada
- alejada de fuentes térmicas, tales como radiadores, conductos de ventilación, y la luz solar
- alejada de la humedad excesiva, temperaturas extremadamente bajas, polvo, vibraciones, y golpes

Conexión del teléfono

Usted podrá conectar un máximo de 16 teléfonos (IT-M704 o IT-M804) para utilizar su teléfono como interfono, además de usarlo como teléfono de 4 líneas.

Para utilizar las funciones de intercomunicación, conecte los otros teléfonos (IT-M704 o IT-M804) a la toma LINE 1 de este teléfono.

Si ajusta el modo de marcación, y la hora en este teléfono después de haber conectado otros teléfonos, estos ajustes se introducirán automáticamente en cada teléfono.

Si desea colgar el teléfono en una pared, monte primero el teléfono (consulte la página 44).

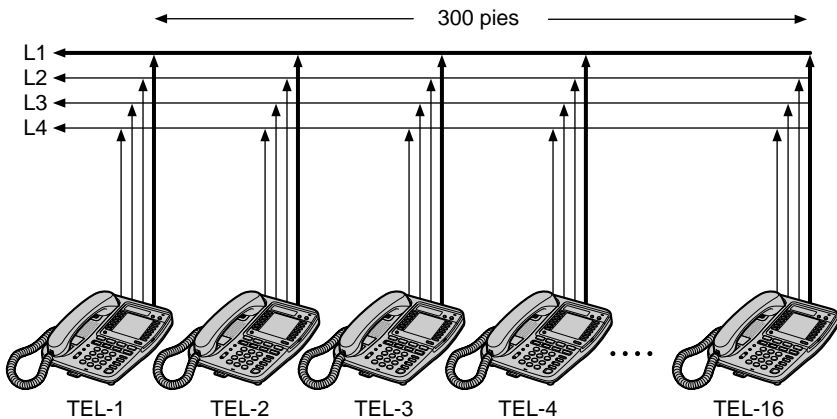

Nota

Si no ha conectado correctamente todas las líneas, no podrá utilizar las funciones de este teléfono.

El método de conexión diferirá de acuerdo con las condiciones del cableado interior.

[Cableado 1]

Realice las conexiones siguiendo el procedimiento de “Para conectar el teléfono a dos tomas telefónicas que posean dos líneas” de la página 10.

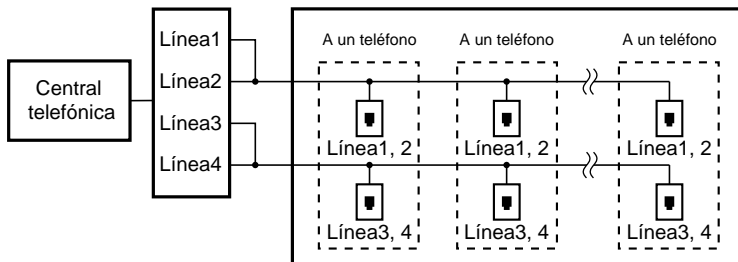

[Cableado 2]

Realice las conexiones siguiendo el procedimiento de “Para conectar el teléfono a cuatro tomas telefónicas separadas” de la página 11.

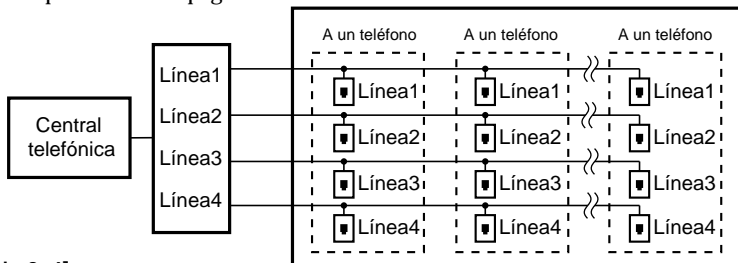

[Cableado 3, 4]

Cuando solamente haya una toma telefónica, tendrá que realizar el trabajo de cableado.

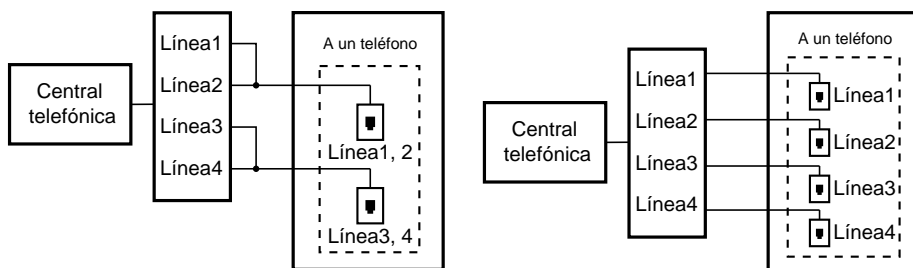

Para conectar el microteléfono

Conecte un extremo del cable del microteléfono en éste y el otro en la toma HANDSET del teléfono.



A la toma HANDSET

continúa

Paso 2: Instalación del teléfono (continuación)

Para conectar el teléfono a dos tomas telefónicas que posean dos líneas

A las tomas telefónicas

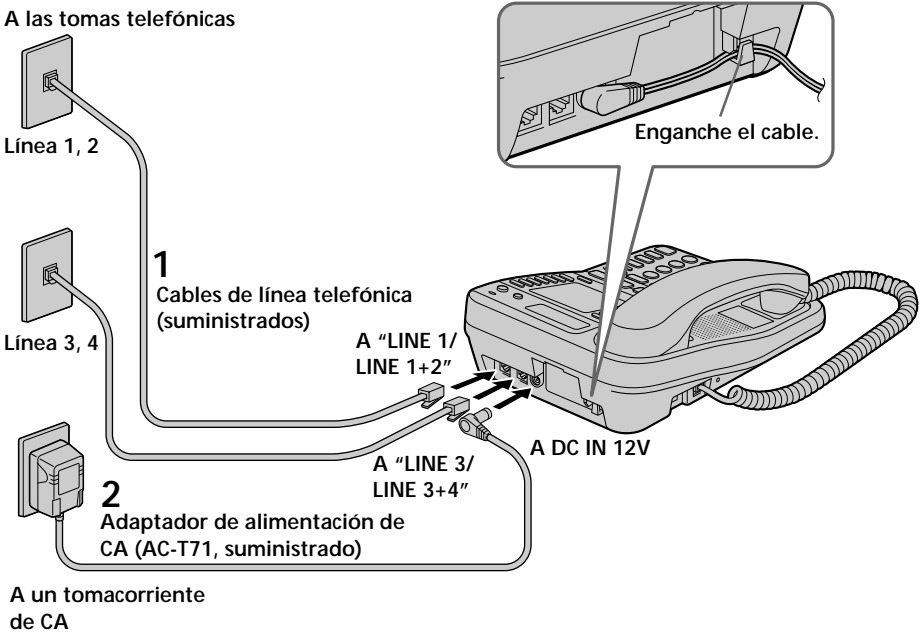

- 1** Conecte los cables de línea telefónica a las tomas "LINE 1/LINE 1+2" y "LINE 3/LINE 3+4" y a las tomas telefónicas.
- 2** Conecte el adaptador de alimentación de CA a la toma DC IN 12V y a un tomacorriente de CA.

Sugerencias

- Si su toma telefónica no es modular, póngase en contacto con la compañía telefónica para solicitar ayuda.
- L1 es la primera línea telefónica conectada al par central de conductores.
L2 es la segunda línea telefónica conectada al par exterior de conductores.

Toma modular

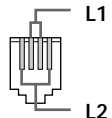

Para conectar el teléfono a cuatro tomas telefónicas separadas

Si usted solamente posee una toma telefónica, necesitará dos adaptadores para dos líneas (no suministrados) para conectar el teléfono a cuatro tomas telefónicas separadas.

A las tomas telefónicas

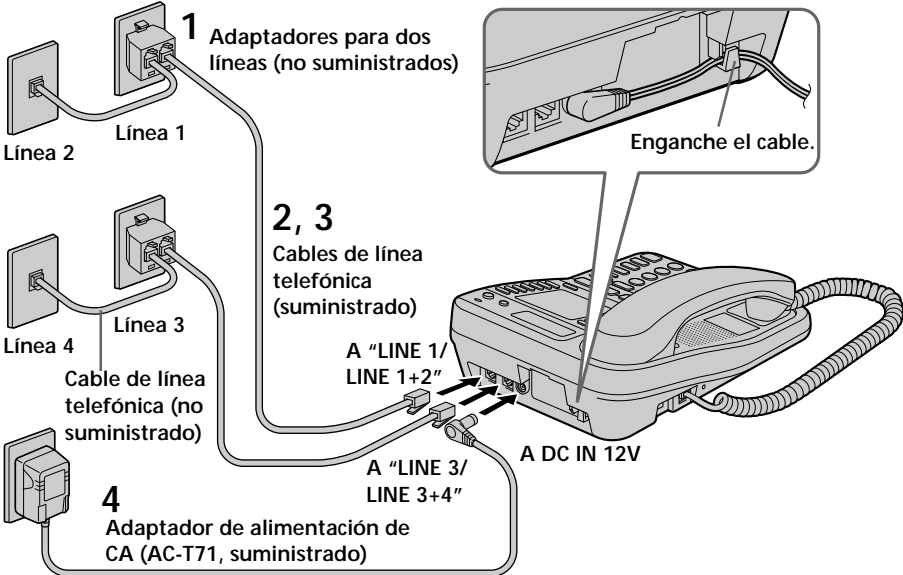

A un tomacorriente de CA

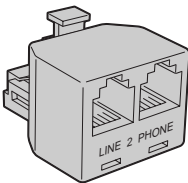

Adaptador para dos líneas

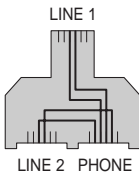

Adaptador para dos líneas
Interconexión

- 1** Conecte los adaptadores para dos líneas a las tomas de la línea 1 y la línea 3.
- 2** Conecte los cables de línea telefónica a las tomas "LINE 1/LINE 1+2" y "LINE 3/LINE 3+4" y a los adaptadores para dos líneas.
- 3** Conecte los cables de línea telefónica a los adaptadores para dos líneas y a las tomas de la línea 2 y la línea 4.
- 4** Conecte el adaptador de alimentación de CA a la toma DC IN 12V y a un tomacorriente de CA.

Nota

El adaptador para dos tomas, utilizado en el paso 1, no podrá usarse.

continúa

Paso 2: Instalación del teléfono (continuación)

Notas

- Antes de insertar la pila (no suministrados) para protección en caso de corte del suministro eléctrico, realice en primer lugar las conexiones indicadas en las páginas 10 y 11. Si en el visualizador aparece "CORTE SUM ELÉC" en vez de "SIN CÓD DE ÁREA" cuando conecte por primera vez el adaptador de alimentación de CA en un tomacorriente, extraiga la pila del teléfono, desenchufe el adaptador de alimentación de CA y después vuelva a enchufarlo.
- Utilice solamente el adaptador de alimentación de CA AC-T71 suministrado. No utilice ningún otro adaptador de alimentación de CA.
- Conecte el adaptador de alimentación de CA a un tomacorriente que suministre continuamente alimentación.
- Coloque el teléfono cerca de un tomacorriente de CA a fin de poder desenchufar fácilmente el adaptador de alimentación de CA.

Polaridad de la clavija



Sugerencias

- Los teléfonos que no sean IT-M704 e IT-M804 no podrán conectarse a al toma LINE 1.
- Usted no podrá conectar ni utilizar el teléfono con una centralita privada (PBX).

Conexión a un PC o facsímil

Usted podrá conectar un PC o un facsímil a la toma DATA.

Como línea utilizada para la comunicación de datos, seleccione L2, L3, o L4 utilizando el selector DATA LINE SELECT.

Notas

- "LINE 2", "LINE 3", o "LINE 4" se utiliza para recibir/transmitir datos del/al PC o facsímil además de realizar o recibir llamadas telefónicas.

Si entra una llamada a través de la línea seleccionada con el servicio de "llamada en espera", mientras el PC o el facsímil conectado a la toma DATA esté recibiendo o transmitiendo datos, tales datos pueden verse afectados.

Si usted utiliza frecuentemente la transmisión de datos, le recomendamos que usted y los demandantes utilicen la línea seleccionada para comunicación de datos solamente.

- Usted no podrá realizar la conexión a dispositivos ADSL.
- Durante la comunicación de datos, es posible que a veces oiga ruido dependiendo de las condiciones del cableado interior.

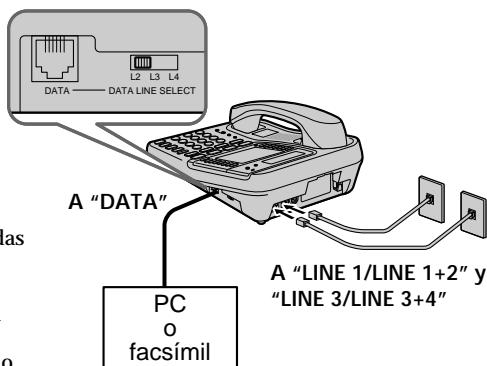

Para fijar la hoja de guía rápida

Fije la hoja de guía rápida suministrada en la base del teléfono.

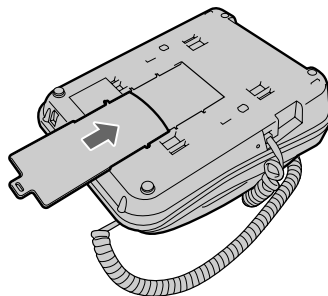

Para fijar la pegatina de asignación de líneas utilizadas

Fije la pegatina de asignación de líneas utilizadas suministrada debajo del altavoz del teléfono.

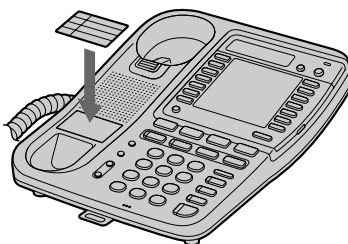

Para inclinar el teléfono

Si desea inclinar el teléfono, fíjelo el soporte para instalación mural suministrado en la parte superior de su base.

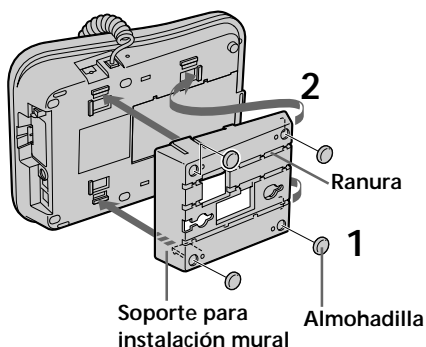

- 1 Coloque las cuatro almohadillas en las hendiduras del soporte para instalación mural.
- 2 Fije el soporte para instalación mural en el teléfono.
- 3 Conecte los cables de línea telefónica y el adaptador de alimentación de CA siguiendo el procedimiento de la página 10 o 11.

continúa

Paso 2: Instalación del teléfono (continuación)

Asignación del número de estación

Cerciérese de conectar correctamente todos los teléfonos (IT-M704 o IT-M804) a la toma LINE 1, y después asigne un número de estación a todos los teléfonos. Para confirmar si el número de estación asignado es correcto, realice una llamada de intercomunicación. Consulte “Conversación entre teléfonos” de la página 37.

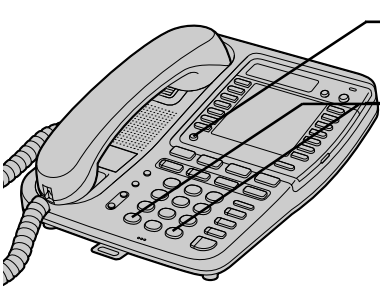

- 1 Presione **PROGRAM**.
- 2 Presione **◀ (* o #) ▶** hasta que en el visualizador aparezca “ESTACIÓN #”.
- 3 Presione **PROGRAM**.
Una representación de la pantalla del teléfono que muestra el texto "ESTACIÓN #=??" dentro de un recuadro rectangular.
- 4 Introduzca los dos dígitos del número de estación (01 a 16) presionando las teclas de marcación.
- 5 Presione **PROGRAM**.
Usted oirá un pitido largo de confirmación.

Nota

Si en el paso 4 introduce un número ya utilizado para otro teléfono, u otro número excepto 01 a 16, se visualizará “NÚMERO INVÁLIDO”. Introduzca un número diferente.

Elección del modo de marcación

Para que el teléfono funcione correctamente, seleccione el modo de marcación apropiado (por tonos o por pulsos).

Cuando conecte otros teléfonos (IT-M704 o IT-M804) a la toma LINE 1, se ajustará automáticamente el mismo modo de marcación para todos los teléfonos. Cerciérese de conectar los teléfonos con antelación, y después ajuste el modo de marcación.

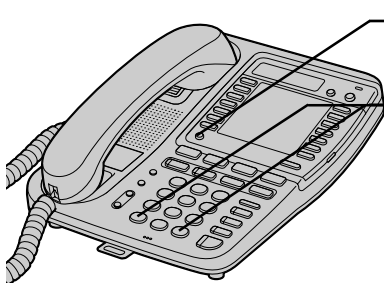

- 1 Presione **PROGRAM**.
- 2 Presione *** o #** hasta que en el visualizador aparezca "MODO MARCACIÓN".

- 3 Presione **PROGRAM**.



- 4 Presione *** o #** para elegir el modo de marcación ("TONOS" o "PULSOS"), y después presione **PROGRAM**.
Usted oirá un pitido largo de confirmación.

Notas

- No deje que transcurran más de 20 segundos entre cada paso del procedimiento.
- El modo de marcación no podrá ajustarse para cada línea.

Si no está seguro de sus sistema de marcación

Realice una llamada de prueba con el modo de marcación ajustado a "TONOS".

Si la llamada se conecta, deje así el ajuste. En caso contrario, ajuste a "PULSOS".

Paso 2: Instalación del teléfono (continuación)

Habilitación/inhabilitación de la línea

Cuando no vaya a utilizar las cuatro líneas, tendrá que inhabilitar las que no use para que el teléfono trabaje adecuadamente.

Este ajuste podrá realizarse por separado para cada teléfono.

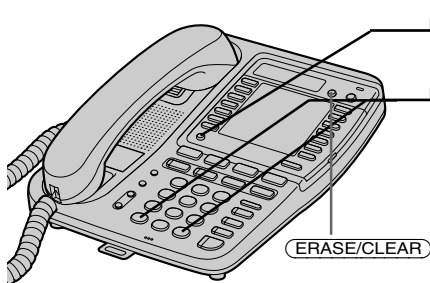

1 Presione **PROGRAM**.

2 Presione **◀ * o # ▶** hasta que en el visualizador aparezca "INHAB LÍNEA".

3 Presione **PROGRAM**.



4 Presione **◀ * o # ▶** para elegir la línea que desee cambiar, y después presione **PROGRAM**.



5 Presione **◀ * o # ▶** para elegir "HABIL" o "INHAB", y después presione **PROGRAM**.

Usted oír un pitido largo de confirmación y la línea siguiente a la seleccionada parpadeará.

Para ajustar otras líneas, si es necesario, repita los pasos 4 y 5.

Para finalizar el ajuste, presione **ERASE/CLEAR**.

Nota

Usted no podrá inhabilitar la línea 1.

Paso 3

Introducción del día y de la hora

Cuando haya otros teléfonos (IT-M704 o IT-M804) conectados a la toma LINE 1, el día y la hora se ajustarán automáticamente para todos los teléfonos. Cerciórese de conectar los teléfonos con antelación, y después introduzca el día y la hora.

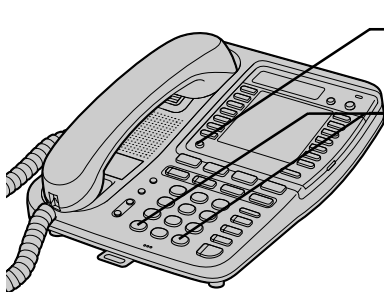

- 1 Presione **PROGRAM**.
- 2 Presione ***** o **#** hasta que en el visualizador aparezca "FECHA HORA".

- 3 Presione **PROGRAM**.

MES=01

- 4 Introduzca dos dígitos para el mes (01 a 12 para enero a diciembre) presionando las teclas de marcación.

- 5 Presione **PROGRAM**.

DÍA=01

- 6 Introduzca dos dígitos para el día (01 a 31) presionando las teclas de marcación.

continúa

Paso 3: Introducción del día y de la hora (continuación)

7 Presione **PROGRAM**.

HORA=01

8 Introduzca dos dígitos para la hora (01 a 12) presionando las teclas de marcación.

La hora se indicará con el ciclo de 12 horas.

9 Presione **PROGRAM**.

MINUTOS=01

10 Introduzca dos dígitos para los minutos (00 a 59) presionando las teclas de marcación.

11 Presione **PROGRAM**.

AM=PM

12 Presione **◀(*)** o **(#)▶** para elegir “AM” o “PM”, y después presione **PROGRAM**.

Usted oirá un pitido largo de confirmación.

Nota

No deje que transcurran más de 20 segundos entre el procedimiento de los pasos 1 a 11, ni 60 segundos en el paso 12.

Paso 4

Cambio del idioma de las indicaciones

Usted podrá elegir entre inglés o español como idioma para las indicaciones realizando el procedimiento siguiente.

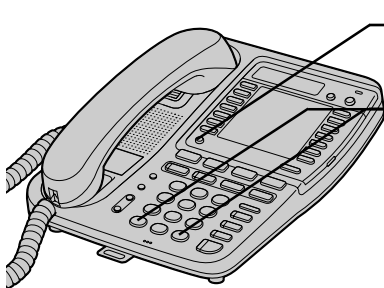

1 Presione **PROGRAM**.

2 Presione **← * o # →** hasta que en el visualizador aparezca “IDIOMA”.

Cuando desee cambiar el idioma de inglés a español, haga que se visualice “LANGUAGE”.

3 Presione **PROGRAM**.

El idioma actualmente seleccionado parpadeará.



4 Presione **← * o # →** para cambiar el idioma de las indicaciones, y después presione **PROGRAM**.

Usted oirá un pitido largo de confirmación.

Nota

No deje que transcurran más de 20 segundos entre cada paso del procedimiento.

Identificación de las partes

Con respecto a los detalles, consulte las páginas indicadas entre paréntesis.

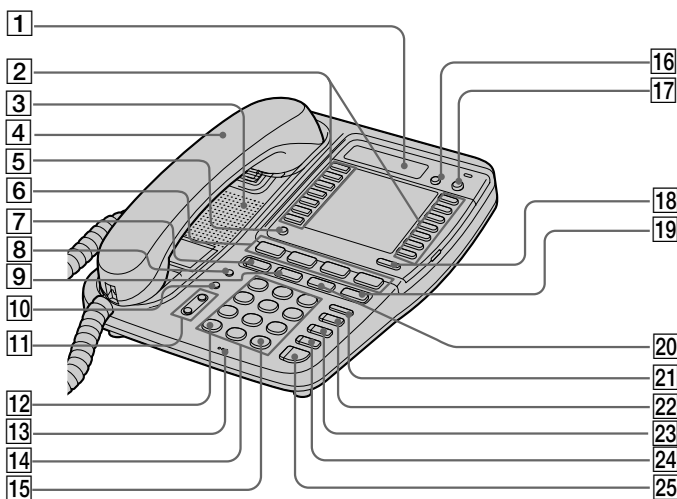

- 1 Visualizador**
- 2 Teclas de marcación abreviada** (p. 31)
Utilícelas para almacenar números de marcación abreviada.
- 3 Altavoz**
- 4 Microteléfono** (p. 9, 23, 28)
- 5 Tecla de programa** (PROGRAM) (p. 14, 31)
Utilícelo para lograr el acceso al menú.
- 6 Teclas selectores de línea** (LINE 1, 2, 3, 4) (p. 23, 28)
Le permitirán realizar o recibir llamadas.
- 7 Tecla de intercomunicación** (INTERCOM) (p. 37, 42)
Para realizar una llamada de intercomunicación.
- 8 Tecla de buscaper personas total** (ALL PAGE) (p. 40)
Utilícelo para llamar a todos los teléfonos a través del interfono.
- 9 Tecla de conferencia** (CONF) (p. 34, 41)
Le permitirá conversar con dos interlocutores al mismo tiempo.
- 10 Tecla de buscaper personas** (PAGE) (p. 39)
Utilícelo para llamar a otro teléfono.
- 11 Tecla de volumen** (VOLUME +/-) (p. 24, 29)
- 12 Tecla de tono** (TONE ◀ ✖) (p. 24)
Le permitirá cambiar temporalmente a marcación por tonos.
- 13 Micrófono** (MIC)
- 14 Teclas de marcación** (p. 23)
- 15 Tecla # ▶** (p. 14)
- 16 Tecla de borrado/anulación** (ERASE/CLEAR) (p. 33, 36)
Utilícelo para borrar un número de marcación abreviada, y finalizar la operación durante el procedimiento.
- 17 Tecla de accionamiento del gancho** (FLASH) (p. 29)
Cambiará a una segunda llamada si posee el servicio de "llamada en espera", o le permitirá realizar una nueva llamada.
- 18 Tecla de segunda memoria** (LOWER) (p. 31)
Utilícelo para almacenar números en la segunda memoria de una tecla de marcación abreviada.

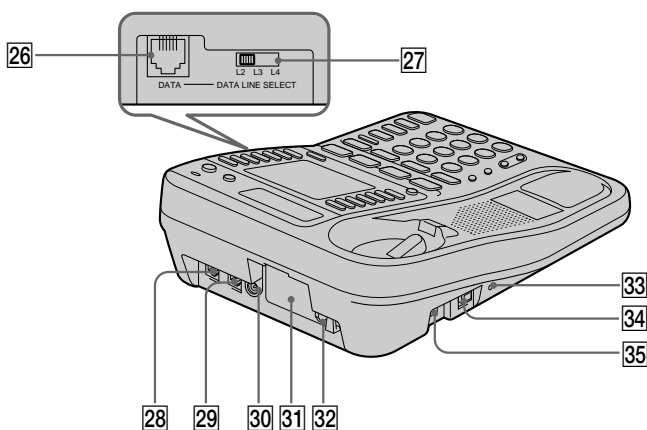

- 19** Tecla de retención (HOLD) (p. 24, 29)
Utilicela para poner una llamada en retención.
- 20** Tecla de transferencia (TRANSFER) (p. 42)
Utilicela para transferir una llamada.
- 21** Tecla de repetición de marcación/pausa (REDIAL/PAUSE) (p. 26)
Utilicela para repetir la marcación del último número llamado, y para insertar una pausa en la secuencia de marcación.
- 22** Tecla de repetición de marcación en caso de línea ocupada (BUSY REDIAL) (p. 27)
Utilicela para repetir automáticamente la marcación del último número llamado cuando la línea esté ocupada.
- 23** Tecla de silenciamiento (MUTING) (p. 24, 29)
Utilicela para silenciar su voz durante una conversación.
- 24** Tecla de no molestar (DO NOT DISTURB) (p. 30)
Utilicela para desactivar el generador de llamada y el altavoz.
- 25** Tecla de interfono (casco) [SPEAKERPHONE (HEADSET)] (p. 23, 24)
Utilicela para realizar o recibir llamadas a través del interfono o el casco.
- 26** Toma para datos (DATA) (p. 12)
- 27** Selector de línea de datos (DATA LINE SELECT) (p. 12)
Utilicelo para seleccionar la línea para comunicación de datos.
- 28** Toma de línea 1/línea 1+2 (LINE 1/LINE 1+2) (p. 10, 44)
- 29** Toma de línea 3/línea 3+4 (LINE 3/LINE 3+4) (p. 10, 44)
- 30** Toma de entrada de CC (DC IN 12V) (p. 10)
- 31** Compartimento de la pila (p. 45)
- 32** Gancho para el cable del adaptador de alimentación de CA (p. 10)
- 33** Tecla de reposición (RESET) (p. 48)
- 34** Toma para el micrófono (HANDSET) (p. 9)
- 35** Toma para casco  (p. 24, 29)

continúa

Identificación de las partes (continuación)

Indicaciones de las lámparas

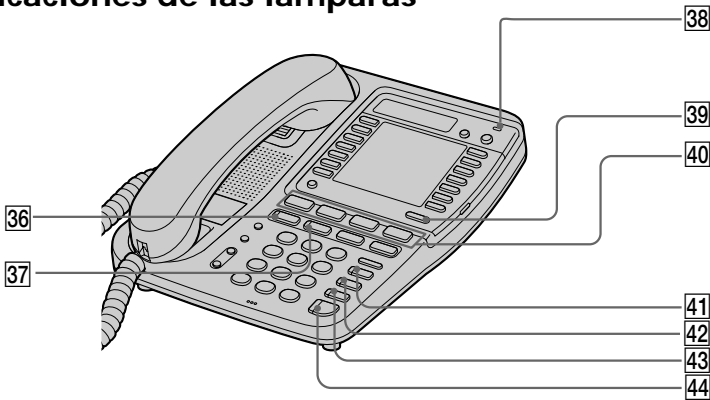

Lámpara/tecla	Patrón de encendido	Estado
	Encendida Apagada 	
36 INTERCOM	Encendida	Posibilidad de llamada a una extensión desde su teléfono o de conversación.
	Parpadeando	Recepción de una llamada de intercomunicación.
	Parpadeando	Otro teléfono está utilizando la extensión.
37 CONF	Encendida	Esta función está activada.
38 MESSAGES	Parpadeando	Hay mensajes vocales.
39 LOWER	Encendida	Selección de la segunda memoria de la tecla de marcación abreviada.
40 LINE 1 a 4	Encendida	Usted está utilizando la línea.
	Parpadeando	Usted está recibiendo una llamada.
	Parpadeando	La llamada está retenida en su línea telefónica, o está realizando una transferencia de llamada.
	Parpadeando	Otra línea telefónica tiene una llamada en retención.
	Parpadeando	Está recibiendo una llamada transferida.
	Parpadeando	Otro teléfono está utilizando la línea.
41 BUSY REDIAL	Encendida	Esta función está activada.
42 MUTING	Encendida	Esta función está activada.
43 DO NOT DISTURB	Encendida	Esta función está activada.
44 SPEAKERPHONE (HEADSET)	Encendida	Esta hablando a través del interfono o el casco, utilizando el servicio buscapersonas, o repitiendo la llamada por línea ocupada.

Realización de llamadas

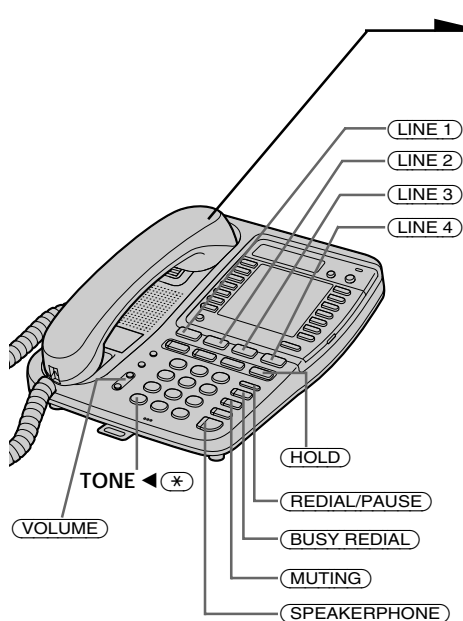

1 Descuelgue el microteléfono (o presione **(SPEAKERPHONE)**).

En el visualizador aparecerá “== CONVERSAR ==”, y después se visualizará la duración de la operación en horas, minutos, y segundos.

La tecla de la línea conectada se encenderá.

Cuando desee seleccionar la línea con antelación, presione **(LINE 1)**, **(LINE 2)**, **(LINE 3)**, o **(LINE 4)**.

La tecla correspondiente a la línea se encenderá.

2 Marque el número de teléfono.
El número de teléfono marcado aparecerá en el visualizador.

3 Cuando termine de hablar, cuelgue el microteléfono (o presione **(SPEAKERPHONE)**).
La tecla de la línea desconectada se apagará.

Nota

Si hay una línea en retención, no podrá realizar una llamada descolgando simplemente el microteléfono y presionando **(SPEAKERPHONE)** en el paso 1. Presione en primer lugar una tecla correspondiente a una línea que no esté utilizándose, y después marque el número de teléfono.

Sugerencia

Si descuelga el microteléfono durante una conversación a través del interfono, cambiará a conversación a través de dicho microteléfono, y si presiona **(SPEAKERPHONE)** durante una conversación a través del microteléfono, pasará a conversación a través del interfono.

Realización de llamadas (continuación)

Realización de llamadas con un casco conectado

Cuando haya conectado un casco TL-HD1 (no suministrado) a la toma  (HEADSET), usted podrá conversar a través de él.

1 Presione  (SPEAKERPHONE) (HEADSET).

La lámpara SPEAKERPHONE se encenderá.

2 Marque el número de teléfono.

3 Cuando termine de hablar, presione  (SPEAKERPHONE) (HEADSET).



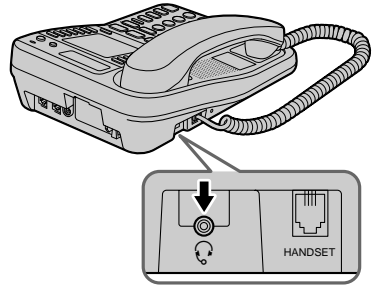













La lámpara SPEAKERPHONE se apagará.



Notas

- Si no ha conectado un caso, usted realizará la llamada a través del interfono en el paso 1.
- Si hay una línea en retención, no podrá realizar una llamada descolgando simplemente el microteléfono y presionando  (SPEAKERPHONE) (HEADSET) en el paso 1. Presione en primer lugar una tecla correspondiente a una línea que no esté utilizándose, y después marque el número de teléfono.

Tareas adicionales

Para	Haga lo siguiente
Ajustar el volumen del microteléfono o del casco	Durante la conversación, presione  (+) o  (-). Cada vez que presione  (+) o  (-), el volumen del microteléfono o del casco cambiará entre “ALTO”, “MEDIO”, y “BAJO”.
Ajustar el volumen del altavoz	Durante la conversación a través del interfono, presione  (+) o  (-). Cada vez que presione  (+) o  (-), el volumen cambiará entre 16 niveles.
Poner una llamada en retención	Presione  (HOLD). La tecla correspondiente a la línea que esté en retención parpadeará. Para reanudar la conversación, presione la tecla que esté parpadearando,  (LINE 1),  (LINE 2),  (LINE 3), o  (LINE 4). La tecla correspondiente a la línea podrá presionarse en cada teléfono.
Silenciar su voz	Para inhabilitar el micrófono, presione  (MUTING). La lámpara MUTING se encenderá. Para habilitar el micrófono vuelva a presionar  (MUTING).
Cambiar temporalmente a marcación por tonos	Presione TONE  (☒) después de haberse conectado. La línea permanecerá en el modo de marcación por tonos hasta que la desconecte.

Notas

- Cuando esté utilizándose otra extensión conectada a la línea, la tecla correspondiente a dicha línea parpadeará.
- Cuando entre otra llamada por otra línea, la tecla correspondiente a la misma parpadeará y el altavoz emitirá dos pitidos, pero el teléfono no sonará (consulte la página 30).
- Si pone una llamada en retención durante más de unos tres minutos, oirá una alarma.

Sugerencias

- Usted podrá cambiar a interfono durante la conversación presionando **(SPEAKERPHONE)**. En este caso podrá colgar el microteléfono. Para volver al microteléfono, descuelgue de nuevo.
- Cuando descuelgue el microteléfono o presione **(SPEAKERPHONE)**, la línea vacante se conectará automáticamente de la línea 1 a la línea 4. Cuando no estén conectadas otras líneas, la conexión se realizará a través de la línea 1.

Para obtener el mejor rendimiento del interfono

- Es posible que no oiga la voz de la otra persona en un lugar ruidoso. Por lo tanto, utilice el interfono en una sala silenciosa.
- No acerque demasiado la mano ni otros objetos al micrófono porque podría oír ruido de aullido (“retroalimentación acústica”).
- Cuando el volumen del altavoz sea alto, o el teléfono base esté colocado cerca de una pared, es posible que el volumen se reduzca repentinamente. Esto se debe a un circuito del teléfono diseñado como protección contra la retroalimentación acústica. En tales casos, reduzca ligeramente el volumen del altavoz.

Realización de llamadas (continuación)

Repetición de la marcación

1 Descuelgue el microteléfono (o presione **(SPEAKERPHONE)**).

En el visualizador aparecerá “== CONVERSAR ==”.

Presione **(LINE 1)**, **(LINE 2)**, **(LINE 3)**, o **(LINE 4)** para seleccionar la línea, si es necesario.

La tecla correspondiente a la línea se encenderá.

2 Para volver a llamar al último número marcado, presione **(REDIAL/PAUSE)**.

El último número marcado aparecerá en el visualizador y se volverá a marcar automáticamente.

Notas

- El último número marcado no podrá almacenarse por separado para cada línea. El número almacenado será el último marcado a través de cualquier línea.
- Si el último número marcado tenía más de 32 dígitos, o si se borró, no se repetirá su marcación.

Sugerencia

Cuando el número de marcación repetida sea superior a 16 dígitos, se visualizará el primero, y después los restantes se visualizarán uno tras otro mostrándose de la derecha a la izquierda a través del visualizador.

Para comprobar el último número de teléfono marcado

Cuando no esté realizando ninguna llamada, presione

(REDIAL/PAUSE).

El número aparecerá en el visualizador durante 20 segundos.

Para marcar el número, descuelgue el microteléfono (o presione **(SPEAKERPHONE)**) mientras el número esté visualizándose.

Nota

Si el último número marcado tenía más de 32 dígitos, o si se ha borrado, aparecerá “SIN DATOS”.

Para borrar el último número de teléfono marcado

Cuando no esté utilizando el teléfono, presione **(REDIAL/PAUSE)** dos veces antes de 20 segundos.

El número se borrará de la memoria.

Repetición de la marcación por línea ocupada

Si la línea a la que llamó está ocupada, el teléfono repetirá automáticamente la marcación del último número marcado hasta 10 veces cada 30 segundos hasta que se conecte la llamada.

Cuando no esté realizando una llamada, presione **(BUSY REDIAL)**.

Se encenderán las lámparas BUSY REDIAL, MUTING, y SPEAKERPHONE, se encenderá la tecla correspondiente a la línea seleccionada, y en el visualizador aparecerá el último número marcado.

Notas

- La repetición de la marcación por línea ocupada se cancelará cuando presione **(BUSY REDIAL)**, o reciba o realice una llamada durante este modo de repetición de la marcación.
- Si el último número marcado tenía más de 32 dígitos, o si se borró, no se repetirá su marcación.

Realización de otra llamada durante la conversación

Ejemplo: Para realizar una llamada a través de la línea 2 mientras converse a través de la línea 1

1 Presione **(HOLD)** mientras esté conversando.

La línea 1 pasará a retención y la tecla LINE 1 parpadeará lentamente.

2 Presione **(LINE 2)**.

3 Marque el número de teléfono del segundo interlocutor.

De esta forma podrá conversar con el segundo interlocutor a través de la línea 2.

Para desconectar la línea 2, presione **(LINE 1)**.

Notas

- Si no presione **(HOLD)** en el paso 1, la línea 1 se desconectará.
- Si pone una llamada en retención durante más de unos tres minutos, oírás una alarma.

Para conversar con dos interlocutores al mismo tiempo utilizando dos líneas, consulte “Realización de una llamada de conferencia tripartita” de la página 34.

Recepción de Llamadas

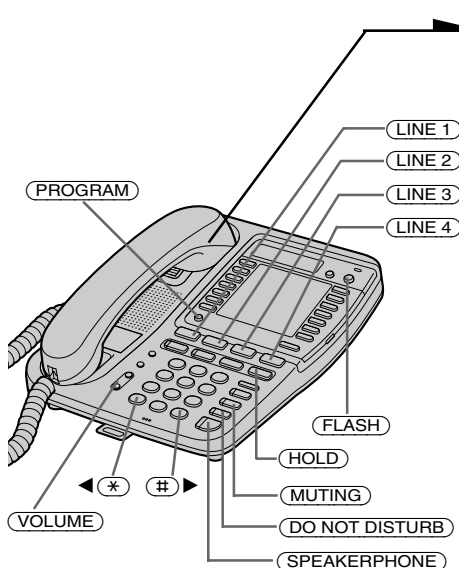

1 Cuando suene el teléfono:

- Descuelgue el microteléfono (o presione **SPEAKERPHONE**).

o

- Presione la tecla, **LINE 1**, **LINE 2**, **LINE 3**, o **LINE 4**, que esté parpadeando.

La lámpara **SPEAKERPHONE** se encenderá y usted podrá conversar a través del interfono. Para hablar a través del microteléfono, descuelgue.

La tecla de la línea conectada se encenderá, en el visualizador aparecerá “== CONVERSAR ==”, y éste también mostrará la duración de la operación en horas, minutos, y segundos.

2 Cuando termine de hablar, cuelgue el microteléfono (o presione **SPEAKERPHONE**).

La tecla correspondiente a la línea desconectada se apagará.

Cuando lleguen llamadas por dos o más líneas a la vez

Presione la tecla que esté parpadeando, **LINE 1**, **LINE 2**, **LINE 3**, o **LINE 4**.

Para poner en retención una llamada o desconectar la línea, consulte “Recepción de una llamada durante la conversación” de la página 30.

Recepción de llamadas con el casco conectado

Cuando haya conectado un casco TL-HD1 (no suministrado) a la toma (HEADSET), podrá conversar a través del mismo.

- 1 Cuando suene el teléfono, presione **(SPEAKERPHONE)** (HEADSET). La lámpara SPEAKERPHONE se encenderá.
- 2 Cuando termine de hablar, vuelva a presionar **(SPEAKERPHONE)** (HEADSET). La lámpara SPEAKERPHONE se apagará.

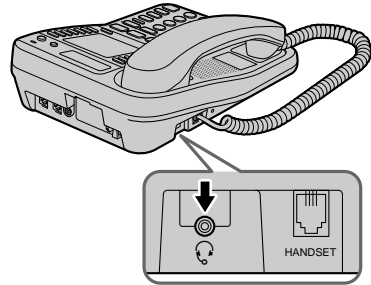

Nota

Si el casco no está conectado, recibirá las llamadas a través del interfono en el paso 1.

Tareas adicionales

Para	Haga lo siguiente
Ajustar el volumen del microteléfono o del casco	Durante la conversación, presione (VOLUME) (+) o (-). Cada vez que presione (VOLUME) (+) o (-), el nivel de volumen del microteléfono o del casco cambiará entre "ALTO", "MEDIO", y "BAJO".
Ajustar el volumen del altavoz	Durante la conversación a través del interfono, presione (VOLUME) (+) o (-). Cada vez que presione (VOLUME) (+) o (-), el volumen cambiará entre 16 niveles.
Poner una llamada en retención	Presione (HOLD) . La tecla correspondiente a la línea con la llamada en retención parpadeará. Para reanudar la conversación, presione la tecla que esté parpadearando, (LINE 1) , (LINE 2) , (LINE 3) , o (LINE 4) . La tecla correspondiente a la línea podrá presionarse en cada teléfono.
Ajustar el volumen del generador de llamada	Presione (PROGRAM) . Presione ◀ (*) o (#) ▶ hasta que en el visualizador aparezca "VOLUMEN LLAMADA", y después presione (PROGRAM) . Presione ◀ (*) o (#) ▶ para elegir "ALTO", "MEDIO", "BAJO", o "DESACTIVADO", y después presione (PROGRAM) . Usted oírá sonar el teléfono con el nivel ajustado. Mientras el teléfono esté sonando, podrá ajustar el volumen del generador de llamada presionando (VOLUME) (+) o (-), sin embargo, el volumen del generador de llamada no podrá ajustarse a "DESACTIVADO".
Silenciar su voz	Para inhabilitar el micrófono, presione (MUTING) . La lámpara MUTING se encenderá. Para habilitar el micrófono vuelva a presionar (MUTING) .
Cambiar a otra llamada (servicio de "llamada en espera"*)	Presione (FLASH) . Para volver al primer interlocutor, presione de nuevo (FLASH) .

* Usted tendrá que abonarse a este servicio poniéndose en contacto con la compañía telefónica.

continúa

Recepción de llamadas (continuación)

Notas

- Cuando esté utilizando otro teléfono conectada a la línea, la tecla de la línea parpadeará lentamente.
- Si pone una llamada en retención durante más de unos tres minutos, oirá una alarma.

Utilización de la función de no molestar

Utilizando esta podrá desactivar el sonido de llamadas del exterior y de intercomunicación de todas las líneas, y la voz a través del altavoz durante el servicio buscaper personas en uno y en todos los teléfonos. Sin embargo, cuando entre una llamada se visualizará “** LLAMANDO **” aunque esta función esté activada.

Aunque esta función esté activada, podrá realizar llamadas.

Cuando no esté utilizando el teléfono, o cuando éste esté sonando, podrá presionar (DO NOT DISTURB).

La lámpara DO NOT DISTURB se encenderá.

Para cancelar esta función, vuelva a presionar (DO NOT DISTURB).

Nota

Una llamada exterior no podrá transferirse al teléfono con la función “NO MOLESTAR” activada.

Recepción de una llamada durante la conversación

Si llega otra llamada mientras esté conversando a través de una línea, parpadeará la tecla correspondiente a tal línea, y oirá dos pitidos a través del altavoz.

Ejemplo: Para recibir una llamada a través de la línea 2 durante la conversación a través de la línea 1

1 Presione (HOLD).

La línea 1 pasará a retención y la tecla LINE 1 parpadeará lentamente.

2 Presione (LINE 2).

De esta forma podrá conversar con el segundo interlocutor a través de la línea 2.

Para desconectar la línea 2, presione (LINE 1).

Nota

Si no presiona (HOLD) en el paso 1, la línea 1 se desconectará.

Para hablar con dos interlocutores al mismo tiempo utilizando ambas líneas, 1 y 2, consulte “Realización de una llamada de conferencia tripartita” de la página 34.

Marcación abreviada

Usted podrá marcar presionando una tecla de marcación abreviada después de haber almacenado un número en la misma. Como en cada tecla podrán almacenarse dos números de teléfono, en total podrán almacenarse hasta 28 números.

Almacenamiento de números de teléfono

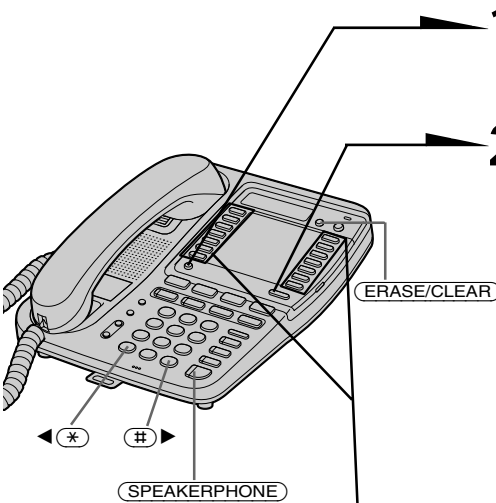

- 1** Presione **PROGRAM**.
En el visualizador aparecerá “PRE-PROGRAMACIÓN”.
- 2** Seleccione la primera o la segunda memoria de la tecla de marcación abreviada presionando **LOWER**.
Cuando almacene un número de teléfono en la primera memoria de una tecla de marcación abreviada, cerciórese de que la tecla LOWER no esté encendida.
Cuando almacene un número de teléfono en la segunda memoria de una tecla de marcación abreviada, presione **LOWER** para que se encienda la tecla LOWER.
- 3** Presione una de las teclas de marcación abreviada.
En el visualizador aparecerá “INGRESAR NÚMERO”.

Marcación abreviada (continuación)

4 Introduzca el número de teléfono presionando las teclas de marcación.

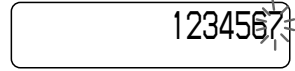

Usted podrá introducir hasta 20 dígitos, incluyendo un tono y una pausa, que se contarán cada uno como un dígito.

5 Presione **PROGRAM**.

Usted oirá un pitido largo de confirmación, y el nombre y el número se almacenarán. La visualización desaparecerá.

Nota

No deje que transcurran más de 20 segundos entre cada paso del procedimiento.

Sugerencias

- Si introdujo un número erróneo en el paso 4, presione **ERASE/CLEAR** y vuelva a comenzar desde el principio.
- Usted solamente podrá almacenar un accionamiento del gancho en el primer dígito.

Para cambiar un número almacenado

Almacene otro nuevo como se ha descrito anteriormente.

Borrado de un número de teléfono almacenados

- 1 Haga que se visualice el número de teléfono que desee borrar presionando la tecla de marcación abreviada correspondiente.
- 2 Presione **(ERASE/CLEAR)**.
- 3 Presione **◀(*)** o **(#)▶** para elegir “SÍ”, y después presione el botón Jog.
Usted oirá un pitido largo de confirmación, y el número de teléfono se borrarán.



Realización de llamadas con la marcación abreviada

- 1 Descuelgue el microteléfono, o presione **(SPEAKERPHONE)**.
Cuando desee seleccionar un número de teléfono almacenado en la segunda memoria de una tecla de marcación abreviada, presione **(LOWER)**.
- 2 Presione la tecla de marcación abreviada deseada.
El número de teléfono almacenado en la tecla de marcación abreviada se marcará.

Para comprobar el número de teléfono antes de la marcación abreviada

Cuando no esté realizando una llamada, presione la tecla de marcación abreviada deseada. Cada vez que presione la tecla, el visualizador mostrará sucesivamente, el número de teléfono, y después la visualización desaparecerá.

Para comprobar el número de teléfono almacenado en la segunda memoria de una tecla de marcación abreviada, presione en primer lugar la tecla **(LOWER)**, y después la tecla de marcación abreviada.

El número almacenado en la tecla de marcación abreviada aparecerá en el visualizador durante 20 segundos.

Para marcar el número, descuelgue el microteléfono o presione **(SPEAKERPHONE)** mientras esté visualizándose el número.

Nota

Cuando no haya número de teléfono almacenado en una tecla de marcación abreviada, en el visualizador aparecerá “SIN DATOS”.

Sugerencia

Cuando haya introducido un número de teléfono de más de 17 dígitos, después del 15.º se visualizará “-”, y los restantes se visualizarán después de unos 10 segundos.

Realización de una llamada de conferencia tripartita

Usted podrá conversar a través de dos líneas al mismo tiempo.

Realización de otra llamada durante la conversación

Usted podrá conversar con dos interlocutores al mismo tiempo utilizando dos líneas. (Conferencia tripartita)

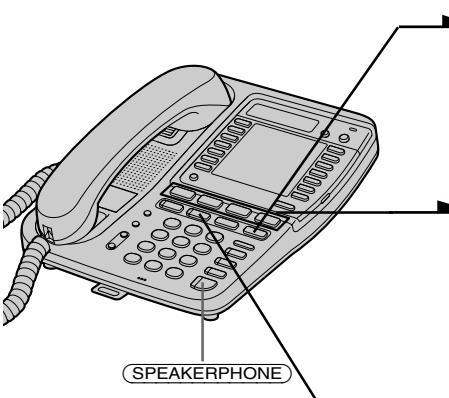

1 Presione **HOLD** mientras esté conversando a través de una línea.
La línea se pondrá en retención.

2 Presione cualquiera de las teclas **LINE 1**, **LINE 2**, **LINE 3**, **LINE 4** que no esté utilizando.

3 Marque el número de teléfono del segundo interlocutor.

4 Presione **CONF** (conferencia) después de haberse conectado al segundo interlocutor.
La lámpara CONF se encenderá. Ahora podrá conversar con ambos interlocutores. Cuando desee volver a una llamada del exterior normal, presione la tecla de la línea para continuar la llamada.

SPEAKERPHONE

Notas

- Si no presiona **HOLD** en el paso 1, la primera línea se desconectará.
- Si hay tres o cuatro líneas conectadas o en retención, no podrá realizar una "conferencia tripartita".

Recepción de una llamada durante la conversación

Si llega otra llamada mientras esté conversando a través de una línea, parpadeará la tecla correspondiente a la línea a través de la que llegó tal llamada.

1 Presione **(HOLD)**.

La línea que esté utilizando pasará a retención.

2 Presione **(LINE 1)**, **(LINE 2)**, **(LINE 3)** o **(LINE 4)** de acuerdo con la línea por la que llegó la otra llamada.

3 Presione **(CONF)**.

Ahora podrá conversar con ambos interlocutores. (Conferencia tripartita)

Notas

- Si no presiona **(HOLD)** en el paso 1, la primera línea se desconectará.
- Si hay tres o cuatro líneas conectadas o en retención, no podrá realizar una "conferencia tripartita".

Para desconectar las líneas durante una conferencia tripartita

Ejemplo: Durante una conferencia tripartita entre las líneas 1 y 2.

Para desconectar al mismo tiempo ambas líneas, cuelgue el microteléfono.

Si está conversando a través del interfono o el casco, presione **(SPEAKERPHONE)** (**HEADSET**).

Para desconectar la línea 1 y continuar conversando a través de la línea 2 solamente:

Presione **(LINE 2)**.

Para desconectar la línea 2 y continuar conversando a través de la línea 1 solamente:

Presione **(LINE 1)**.

Para poner las líneas en retención durante una conferencia tripartita

Ejemplo: Durante una conferencia tripartita entre las líneas 1 y 2.

Presione **(HOLD)**. Ambas líneas se pondrán en retención.

Para reanudar la conversación a través de ambas líneas, presione **(CONF)**.

Para reanudar la conversación a través de una sola línea, presione **(LINE 1)** o **(LINE 2)**, de acuerdo con la línea que desee. La otra línea que no haya seleccionado se mantendrá en retención.

Nota

Durante una conferencia tripartita, no podrá utilizar el servicio de "llamada en espera".

Utilización del servicio de espera con mensaje visual

Si usted se ha abonado al servicio de mensajes de su compañía telefónica que incluya esta función, el visualizador le indicará que tiene mensajes a la espera de ser escuchados. Este teléfono posee un tono de marcación de tartamudeo especial y no responde al servicio FSK.

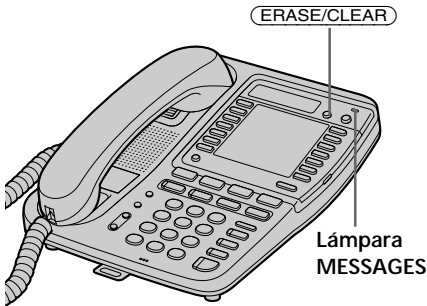

Si tiene mensajes

Ejemplo: Cuando haya mensajes en la línea 1.

En el visualizador de todos los teléfonos conectados a la toma LINE 1 aparecerán "LINE 1" y "MESSAGES", y parpadeará la lámpara MESSAGES de todos ellos.

Cuando un teléfono recupere los mensajes, desaparecerá la visualización y se apagará la lámpara MESSAGES de todos los teléfonos.

Nota

Usted no podrá utilizar esta función si no se ha abonado a este servicio de mensajes de su compañía telefónica.

Con respecto a los detalles sobre la disponibilidad de este servicio, consulte a su compañía telefónica.

Si la visualización y lámpara MESSAGES continúa parpadeando

Si la visualización no desaparece y la lámpara MESSAGES no se apaga (es decir, cuando haya recuperado sus mensajes con otros teléfonos), podrá hacer que la visualización desaparezca y que la lámpara MESSAGES se apague presionando manualmente (ERASE/CLEAR).

Nota

Cuando haya mensajes en dos o más líneas, podrá hacer que la visualización de los mensajes desaparezca y que la lámpara MESSAGES se apague en todas las líneas presionando (ERASE/CLEAR). Sin embargo, la visualización y la lámpara MESSAGES de otros teléfonos conectados no desaparecerán ni se apagará.

Conversación entre teléfonos (Intercomunicación)

Usted podrá conversar con otro teléfono conectado a la toma LINE 1.

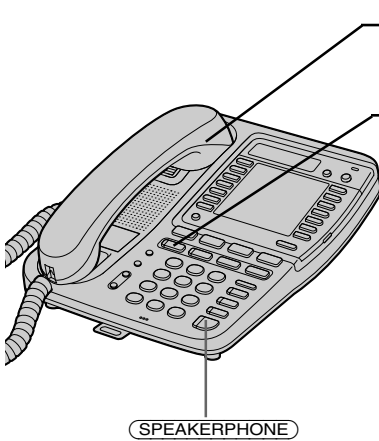

Ejemplo: Realización de una llamada del número de estación 02 al 03.

1 Descuelgue el microteléfono.

2 Presione **INTERCOM**.
En el visualizador aparecerá "INTERCOM ??".

3 Introduzca los dos dígitos del número de estación (01 a 16) presionando las teclas de marcación.

El teléfono realizará la llamada inmediatamente después de haber introducido el número.

En el visualizador del teléfono que esté realizando la llamada aparecerá "INTERCOM A 03".

El teléfono que reciba la llamada sonará, y en su visualizador aparecerá "INTERCOM DESDE 02".

Cuando una persona descuelgue el microteléfono, o presione **SPEAKERPHONE** o **INTERCOM**, del teléfono de recepción, podrá conversar con ella.

4 Cuando termine de conversar, cuelgue el microteléfono.

Conversación entre teléfonos (Intercomunicación) (continuación)

Notas

- La intercomunicación solamente podrá realizarse entre dos teléfonos. Si el otro teléfono está ocupado con una llamada de intercomunicación, buscapersonas, o buscapersonas a todos los teléfonos, oír un tono de ocupado y se visualizará “OCUPADO”.
- Si el otro teléfono esté en el modo de no molestar, oír un tono corto de ocupado y se visualizará “NO MOLESTAR”.
- Cuando converse con un interlocutor exterior a través del teléfono que esté recibiendo una llamada de intercomunicación, no podrá realizar una llamada de intercomunicación. Si presiona **(INTERCOM)**, oír un tono de ocupado.
- Si introduce un número erróneo de estación en el paso 3, oír cinco pitidos cortos de error. Si introduce un número no asignado, se visualizará “SIN RESPUESTA”.

Sugerencias

- Cuando reciba una llamada de intercomunicación, el teléfono sonará a bajo nivel incluso cuando “VOLUMEN LLAMADA” está ajustado a “DESACTIVADO”.
- Durante una llamada de intercomunicación, la lámpara INTERCOM de los dos teléfonos conectados estará encendida, y la de los demás parpadeará.
- Si presiona **(INTERCOM)** en el paso 2 sin haber realizado el paso 1 de la página 37, se activará automáticamente la función de interfono. En este caso, cuando no esté conversando, presione **(SPEAKERPHONE)**.
- Si descuelga el microteléfono durante una conversación a través del interfono, cambiará a conversación a través de dicho microteléfono, y si presiona **(SPEAKERPHONE)** durante una conversación a través del microteléfono, pasará a conversación a través del interfono.

Buscapersonas vocal (BUSCAR)

Usted podrá buscar una persona de otro teléfono conectado a la toma LINE 1 sin que haya que realizar ninguna operación en dicho teléfono. El teléfono llamado sonará una vez, y la función de interfono se activará automáticamente.

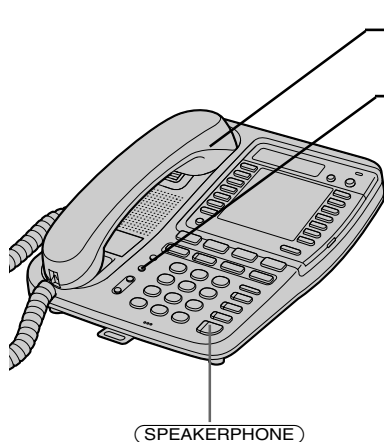

Ejemplo: Búsqueda del número de estación 02 al 03.

- 1** Descuelgue el microteléfono.
- 2** Presione **(PAGE)**.
En el visualizador aparecerá "BUSCAR ??".
- 3** Introduzca el número de estación de dos dígitos (01 a 16) presionando las teclas de marcación.
El teléfono llamará inmediatamente después de haber introducido el número.
En el visualizador del teléfono que esté realizando la llamada aparecerá "BUSCAR A 03".
El teléfono que reciba la llamada sonará y el su visualizador aparecerá "BUSCAR DESDE 02".
Usted podrá comenzar a hablar.
- 4** Cuando termine de conversar, cuelgue el microteléfono.

Notas

- El servicio buscapersonas solamente será posible entre dos teléfonos. Si el otro teléfono está ocupado con una llamada de intercomunicación, buscapersonas, o buscapersonas a todos los teléfonos, oírás un tono de ocupado y se visualizará "OCUPADO".
- Si el otro teléfono está en el modo de no molestar, usted oírás un pitido corto de ocupado, y se visualizará "NO MOLESTAR".
- Mientras esté conversando con alguien del exterior, nadie podrá llamarle con el servicio buscapersonas. Si alguien presiona **(PAGE)**, oírás el tono de ocupado.
- Si introduce un número erróneo de estación en el paso 3, oírás cinco pitidos cortos de error. Si introduce un número de estación no asignado, se visualizará "SIN RESPUESTA".

Sugerencias

- Si presiona **(PAGE)** en el paso 2 sin haber realizado el paso 1, se activará automáticamente la función de interfono. Para desconectar la conversación a través del interfono, presione **(SPEAKERPHONE)**.
- Una persona también podrá contestar descolgando el microteléfono en el paso 3.

Buscapersonas en todos los teléfonos (BUSCAR TODOS)

Usted podrá llamar a todos los teléfonos conectados a la toma LINE 1 a través del interfono.

Ejemplo: Para llamar a todos los teléfonos desde el número de estación 02.

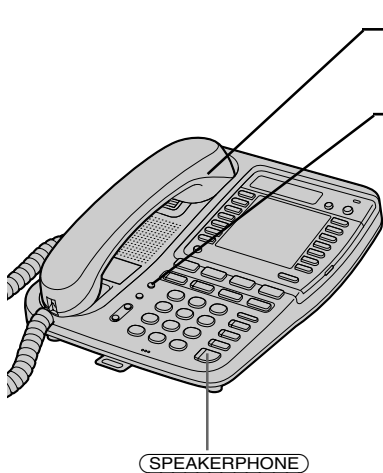

En el visualizador del teléfono que esté realizando la llamada, se visualizará “BUSCAR TODOS”.

Los demás teléfonos sonarán una vez, y en su visualizador aparecerá “BUSCAR TODOS 02”.

Usted podrá llamar a todos los teléfonos con la función de interfono.

3 Cuando termine de conversar, cuelgue el microteléfono.

Notas

- Cuando el otro teléfono esté ocupado con una llamada de intercomunicación, buscapersonas, o buscapersonas a todos los teléfonos, no podrá utilizar el servicio de buscapersonas a todos los teléfonos.
- Usted no podrá utilizar la función de buscapersonas en todos los teléfonos para un teléfono que esté conectado con el exterior o en el modo de no molestar.
- Desde un teléfono llamado no podrá finalizarse la función de buscapersonas.

Sugerencias

- Si presiona **ALL PAGE** en el paso 2 sin haber realizado el paso 1, se activará automáticamente la función de interfono. Para desconectar la conversación a través del interfono, presione **SPEAKERPHONE**.
- Cuando esté recibiendo una llamada del servicio buscapersonas, presione **SPEAKERPHONE** para cancelar la llamada y utilizar el teléfono.

Realización de una llamada de conferencia con intercomunicación

Durante una llamada con el exterior, realizando una llamada de intercomunicación podrá conversar con dos interlocutores al mismo tiempo (Llamada de conferencia con intercomunicación).

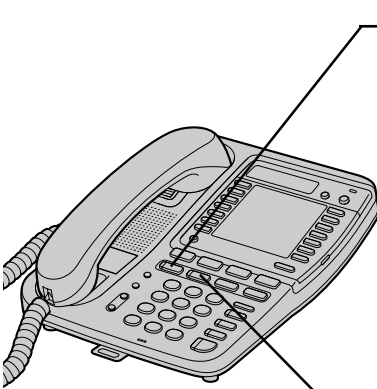

1 Cuando está conversando con alguien del exterior, presione **INTERCOM**.

La línea se pondrá en retención y en el visualizador aparecerá "INTERCOM ??".

2 Introduzca los dos dígitos del número de estación (01 a 16) presionando las teclas de marcación.

3 Presione **CONF** (conferencia) después de haberse conectado al segundo interlocutor.

La lámpara CONF se encenderá. Ahora podrá conversar con ambos interlocutores.

Cuando desee volver a una llamada del exterior normal, desconéctese de una de las líneas internas.

Notas

- Aunque se presione **CONF** en el teléfono que reciba una llamada de intercomunicación, no podrá realizarse una "llamada de conferencia con intercomunicación".
- Si dos o más líneas están retenidas, seleccione la línea que desee incluir en la conversación presionando su tecla correspondiente, y después realice el procedimiento indicado anteriormente.

Sugerencia

Usted podrá realizar una conferencia de intercomunicación si presiona una tecla de línea durante una llamada del exterior, y en otros teléfonos se presiona la misma tecla de línea.

Transferencia de una llamada

Usted podrá transferir una llamada a otro teléfono conectado a la toma LINE 1.

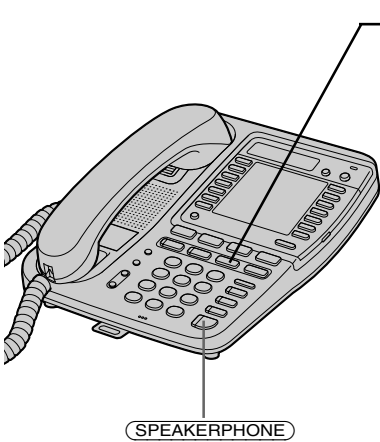

Ejemplo: Para transferir la llamada de la línea 1 a la estación número 03.

1 Durante la conversación con un interlocutor del exterior, presione **(TRANSFER)**.

La línea utilizada se pondrá en retención, y en el visualizador aparecerá “TRANSFERENCIA ??”.

2 Introduzca el número de dos dígitos de estación (01 a 16) del teléfono al que desee realizar la transferencia utilizando las tecla de marcación.

El teléfono realizará la llamada inmediatamente después de haber introducido el número.

En el visualizador del teléfono que esté realizando la transferencia aparecerá “TRANSFER A 03”.

El teléfono que reciba la llamada sonará, y en su visualizador aparecerá “LÍNEA1 TRANSFER”.

3 Cuando alguien descuelgue el micrófono (o presione **(SPEAKERPHONE)**) o presione **(LINE 1)**, **(LINE 2)**, **(LINE 3)**, o **(LINE 4)**, la tecla que esté parpadeando en el teléfono que esté recibiendo una llamada transferida, se conectará una llamada del exterior.

Notas

- Si hay otra llamada desde el exterior durante la transferencia de una llamada, usted no podrá hablar con el interlocutor del exterior en el paso 3. Para contestar y hablar, presione la tecla correspondiente a la línea.
- Después del paso 2, si el teléfono que está recibiendo una llamada transferida no realiza el paso 3 antes de unos minutos de haber colgado el microteléfono o de haber presionado **(SPEAKERPHONE)** en el teléfono que está tratando de transferir la llamada, a través de éste se oír una alarma.
- Si el otro teléfono está en el modo de no molestar, oír un tono corto de ocupado y se visualizará "NO MOLESTAR".
- Cuando el teléfono al que haya intentado realizar la transferencia esté ocupado en una llamada con el exterior, o de intercomunicación, no podrá transferir la llamada del exterior, oír un tono de ocupado, y se visualizará "OCUPADO" o "SIN RESPUESTA".
- Si dos o más líneas están retenidas, seleccione la línea que desee incluir en la conversación presionando su tecla correspondiente, y después realice el procedimiento indicado en la página 42.
- Si introduce un número erróneo de estación en el paso 2, oír cinco pitidos cortos de error. Si introduce un número de estación no asignado, se visualizará "SIN RESPUESTA".

Sugerencias

- La transferencia estará disponible incluso aunque cualquiera de los teléfonos, excepto el que esté recibiendo la transferencia, esté ocupado en una llamada de intercomunicación.
- Cuando reciba una llamada transferida, el teléfono sonará a bajo nivel incluso aunque el "VOLUMEN LLAMADA" está ajustado a "DESACTIVADO".
- Usted podrá colgar el microteléfono o presionar **(SPEAKERPHONE)** después de haber introducido el número de estación en el paso 2.
- Para cancelar la transferencia de una llamada, presione la tecla de línea que esté parpadeando. Así podrá reanudar la conversación con el interlocutor del exterior.

Para transferir durante una llamada de intercomunicación

Durante una llamada con el exterior, podrá realizar una llamada de intercomunicación (consulte la página 37).

La llamada con el exterior se pondrá en retención. Cuando presione la tecla de línea del teléfono llamado que esté parpadeando, la llamada del exterior se conectará.

Para transferir durante la función buscapersonas

Durante una llamada con el exterior, podrá utilizar la función buscapersonas (consulte la página 39). La llamada con el exterior se pondrá en retención.

Cuando presione la tecla que línea del teléfono al que esté llamando para buscar a alguien que esté parpadeando, la llamada del exterior se conectará.

Para transferir durante la función buscapersonas en todos los teléfonos

Durante una llamada con el exterior, podrá utilizar la función buscapersonas en todos los teléfonos (consulte la página 40). La llamada con el exterior se pondrá en retención. Esta llamada se conectará presionando la tecla de línea que esté parpadeando en cualquiera de los teléfonos. Utilice esta función cuando no sepa a qué teléfono tiene que transferir la llamada del exterior.

Sugerencia

Para cancelar la transferencia durante una llamada de intercomunicación, o de buscapersonas en un teléfono o en todos, presione la tecla que esté parpadeando. Así podrá reanudar la conversación con el interlocutor del exterior.

Montaje del teléfono en una pared

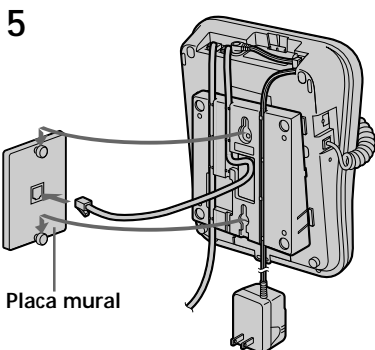
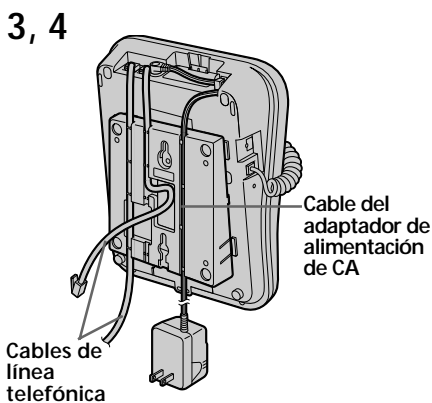
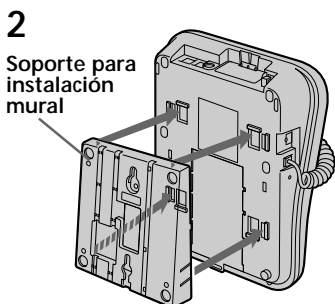

1 Extraiga la lengüeta para colgar el microteléfono y dele la vuelta.

2 Fije el soporte para instalación mural al teléfono. Inserte en primer lugar las lengüetas superiores, y después presione el teléfono contra el soporte para instalación mural de forma que las lengüetas inferiores de dicho soporte entren en el teléfono.

3 Fije el adaptador de alimentación de CA y los cables de línea telefónica al soporte para instalación mural.

4 Enchufe el otro extremo de los cables en las tomas LINE 1/ LINE 1+2, LINE 3/LINE 3+4, y si es necesario, enchufe el cable de línea telefónica en la toma DATA.

5 Cuelgue el soporte para instalación mural en la placa mural, y enchufe los cables de línea telefónica en las tomas del teléfono. Si es necesario, enchufe el cable de línea telefónica en la toma de entrada de su PC, facsímil, etc.

Utilización del teléfono durante un corte del suministro eléctrico

Durante un corte del suministro eléctrico, no podrá realizar ni recibir llamadas. Cuando vuelva a reanudarse el suministro eléctrico, reajuste la fecha y la hora. Los demás ajustes y los datos de la memoria seguirán como antes de dicho corte del suministro eléctrico.

Le recomendamos que instale una pila de 9V 6F22/6LR61 (no suministrada) en el teléfono.

Cuando haya instalado una pila de 9V 6F22/6LR61 (no suministrada) en el teléfono

Durante un corte del suministro eléctrico, podrá realizar o recibir llamadas. Sin embargo, la función de interfono no trabajará. Para realizar una llamada, tendrá que presionar la tecla de línea después de descolgar el microteléfono, y para recibir una llamada, tendrá que presionar la tecla de línea que esté parpadeando después de descolgar también el microteléfono.

El teléfono podrá utilizarse continuamente durante unos 30 minutos.

Para realizar una llamada, solamente podrá utilizar las teclas de marcación.

Durante un corte del suministro eléctrico, en el visualizador aparezca “CORTE SUM ELÉC”.

En los casos siguientes, la pila se habrá agotado y tendrá que reemplazarla.

- Cuando una llamada se corte durante la conversación.
- Cuando la tecla de línea no se encienda, o se apague rápidamente, incluso después de haber descolgado el microteléfono.
- Cuando la indicación de “CORTE SUM ELÉC” sea débil.
- Cuando oiga un ruido de chasquido a través del teléfono.

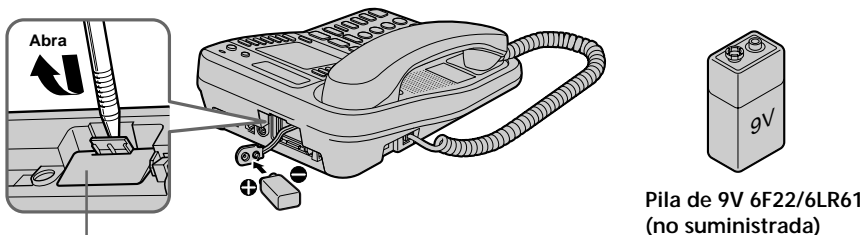

Compartimento de la pila

Notas

- Usted no podrá utilizar el teléfono más que para realizar o recibir llamadas.
- Si desconecta el adaptador de CA del tomacorriente de CA con la batería instalada en el teléfono, ésta se descargará incluso aunque no utilice el teléfono. Cuando vaya a desconectar el teléfono durante mucho tiempo, extraiga la batería para evitar que ésta se descargue y los daños que podría producir el electrólito de la misma.
- Si se produce un corte del suministro eléctrico durante una llamada de intercomunicación, de buscapersonas, o de buscapersonas a todos los teléfonos, la llamada se desconectará. Cuando transfiera una llamada, la llamada del exterior permanecerá en retención, incluso en el caso de un corte del suministro eléctrico, a fin de que usted pueda volver a dicha llamada.

Sugerencia

Si se produce un corte del suministro eléctrico durante una llamada con el exterior, podrá continuar tal llamada, pero no podrá ajustarse el volumen del microteléfono ni del interfono.

Mantenimiento

- Limpie el exterior con un paño suave ligeramente humedecido en agua o en una solución de detergente neutro. No utilice limpiadores abrasivos, desengrasantes ni disolventes, como el alcohol o la bencina, ya que podrían dañar el acabado.
- En caso de duda o problemas con el teléfono, consulte a su proveedor Sony más próximo.

Solución de problemas

Si experimenta cualquiera de los problemas siguientes cuando utilice su teléfono, use esta guía como ayuda para solucionarlos. Si el problema persiste, póngase en contacto con su proveedor Sony.

	Síntoma	Solución
Realización/recepción de llamadas	No se oye tono de invitación a marcar.	<ul style="list-style-type: none">• Compruebe si el cable de línea telefónica está conectado con seguridad a la toma telefónica.
	El teléfono no permite la conexión en absoluto, incluso al marcar el número correcto.	<ul style="list-style-type: none">• Compruebe si el modo de marcación está correctamente ajustado (página 15).
	El teléfono no repite correctamente la marcación.	<ul style="list-style-type: none">• Compruebe si el último número marcado es el realmente deseado.
	No se oye nada a través del altavoz.	<ul style="list-style-type: none">• Presione (VOLUME) (+) para aumentar el volumen del altavoz (página 24).
	El teléfono no suena.	<ul style="list-style-type: none">• Compruebe si “VOLUMEN LLAMADA” está ajustado a “ALTO”, “MEDIO”, o “BAJO” (página 29).• Cerciórese de que el teléfono no esté en el modo de no molestar (página 30).
	La tecla de una línea no usada parpadea.	<ul style="list-style-type: none">• Cerciórese de que la línea no utilizada esté ajustada a “INHAB” (página 16).
	Se oyen cinco pitidos cortos de error al presionar una tecla de línea.	<ul style="list-style-type: none">• Cerciórese de que la línea esté ajustada a “INHAB” (página 16).
Marcación abreviada	Al finalizar una llamada, o cuando una llamada no tiene éxito, se un chasquido a través del teléfono.	<ul style="list-style-type: none">• Este sonido es una confirmación automática de si hay o no mensajes vocales, y no significa mal funcionamiento.
	Se oyen cinco pitidos cortos de error, y no es posible almacenar un número de marcación abreviada.	<ul style="list-style-type: none">• Realice correctamente el procedimiento de almacenamiento de número (página 31).• Cerciórese de que el no sea superior a 20 dígitos (incluyendo tono y pausa).
	El teléfono no realiza la marcación abreviada.	<ul style="list-style-type: none">• Almacene el número correcto (página 31).

Solución de problemas (continuación)

	Sintoma	Solución
Espera de mensajes visuales	No es posible utilizar el servicio de espera de mensajes visuales.	<ul style="list-style-type: none"> • Compruebe si está suscrito al servicio de espera de mensajes visuales (consulte la página 36).
	Al presionar (INTERCOM) se oye un tono de ocupado y no es posible realizar una llamada de intercomunicación.	<ul style="list-style-type: none"> • El otro teléfono está ocupado en una llamada de intercomunicación.
Intercomunicación	Al presionar (INTERCOM) o (PAGE), se oye un pitido corto de ocupado y no es posible realizar una llamada de intercomunicación ni de buscapersonas.	<ul style="list-style-type: none"> • Compruebe si el otro teléfono (IT-M704 o IT-M804) está conectado correctamente a LINE 1. • Compruebe si hay un teléfono que no sea IT-M704 e IT-M804 conectado a la toma LINE 1. • Cerciórese de que todos los teléfonos estén adecuadamente conectados de acuerdo con el cableado interior (página 9). • Cerciórese de que a la toma LINE 1 no esté conectado un teléfono que no sea IT-M704 e IT-M804 (página 30).
	El modo de marcación, los códigos de área, la fecha y la hora, y el número de estación son incorrectos.	<ul style="list-style-type: none"> • Los datos de estos ajustes no se enviaron correctamente a los teléfonos. Vuelva a realizar los ajustes.

Para reponer el teléfono

Si con estas medidas no puede resolver el problema, desenchufe el adaptador de alimentación de CA. Si hay una pila insertada en el teléfono, extráigala. Si con esto el teléfono no se repone, presione el botón RESET de la parte izquierda del mismo con un bolígrafo, etc.

El día, la hora, y el último número de teléfono marcado se borrarán.

Nota

Cuando reponga el teléfono presionando el botón RESET es posible que se borre todo el contenido del directorio telefónico, los códigos de área, los datos de identificación de demandantes, los mensajes, el modo de marcación, y el ajuste de no molestar.

Para devolver el teléfono a los ajustes de fábrica

Si necesita borrar todos los datos de marcación abreviada, y todos los ajustes, reponga el teléfono de acuerdo con el procedimiento siguiente.

Para devolver el teléfono a los ajustes de fábrica, desenchufe el adaptador de alimentación de CA, y vuelva a enchufarlo manteniendo presionada (ERASE/CLEAR). Si hay una pila insertada en el teléfono, extráigala en primer lugar.

Especificaciones

Alimentación

12 V CC desde el adaptador de alimentación de CA AC-T71

Señal de marcación

Tonos, 10 pps (pulsos por segundo), seleccionable

Dimensiones

Aprox. 199 x 68,2 x 235,5 mm

Masa

Aprox. 990 g

Accesorios suministrados

Consulte la página 7.

El diseño y las especificaciones están sujetos a cambio sin previo aviso.

Índice alfabético

A

- Ajuste
 - del modo de marcación 14
 - del teléfono 8
- Ajuste del volumen
 - altavoz 24, 29
 - casco 24, 29
 - generador de llamada 29
 - microteléfono 24, 29
- Asignación del número de estación 14

B

- Buscapersonas en todos los teléfonos 40
- Buscapersonas vocal 39

C, D

- Casco 24, 29
- Conexión 8
- Conferencia 34, 41
- Conferencia tripartita 34
- Conferencia con intercomunicación 41
- Contenido del paquete 7
- Conversación entre teléfonos 37
- Corte del suministro eléctrico 45

E, F, G, H

- Especificaciones 49

I, J, K, L

- Identificación de partes 20
- Idioma de las indicaciones 19
- Indicaciones de las lámparas 22
- Inhabilitación de la línea 16
- Intercomunicación 37

M

- Marcación abreviada 31
- Marcación por pulsos 14
- Modo de marcación
 - cambio temporal a la marcación por tonos 24
 - selección 14
- Montaje del teléfono en una pared 44

N, O, P, Q

- No molestar 30

R

- Recepción de llamadas 28
- Realización de llamadas 23
- Rendimiento de interfono 25
- Repetición de la marcación 26
- Repetición de la marcación por línea ocupada 27
- Reposición del teléfono 48
- Retención 24, 29

S

- Servicio de llamada en espera 29
- Servicio de llamada en espera con mensaje visual 36
- Solución de problemas 47

T, U

- Tonos
 - cambio a 14
 - marcación 24
- Transferencia de una llamada 42

V, W, X, Y, Z

- Volumen
 - altavoz 24, 29
 - casco 24, 29
 - generador de llamada 29
 - microteléfono 24, 29
- Vuelta a los ajustes de fábrica 48

Para clientes en EE. UU.

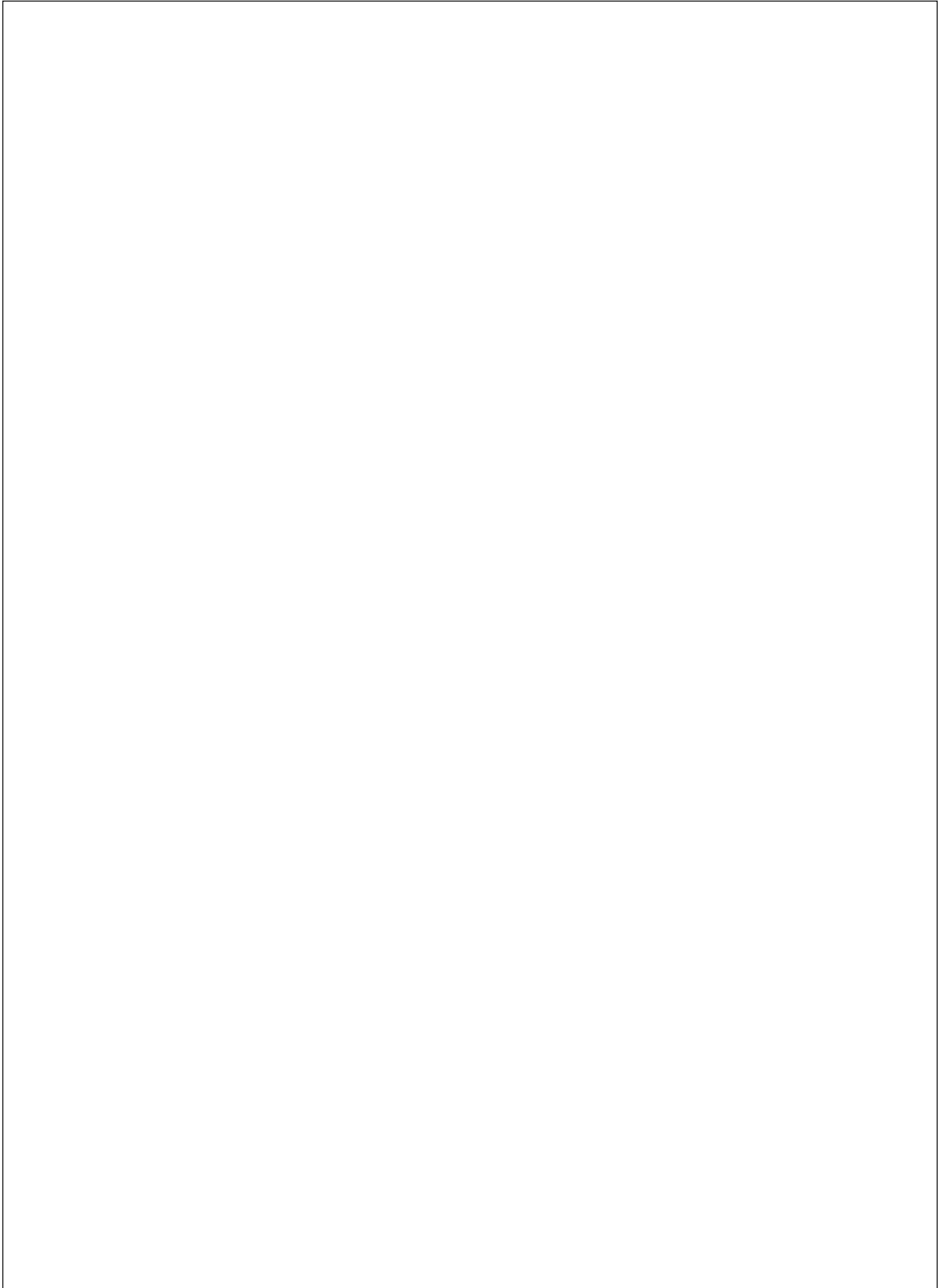

Guarde el recibo y únalo a su tarjeta de GARANTÍA para el caso de tener que llevar su equipo a reparar a un centro de reparaciones autorizado por Sony.

For the customers in the USA

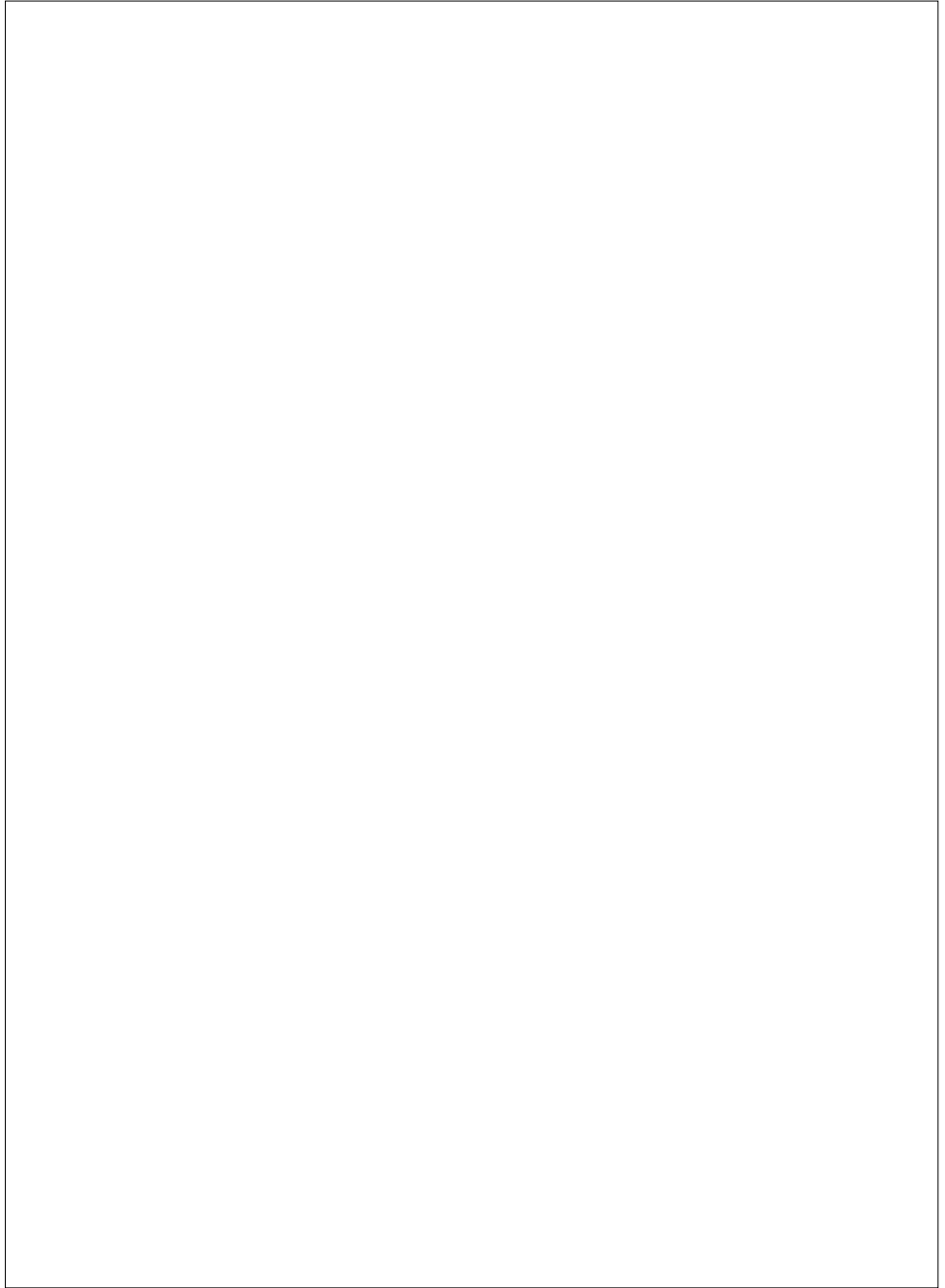

Be sure to save the receipt and attach it to your WARRANTY card when having your equipment repaired at an authorized Sony service station.